

## 3416Yq\_Az\_Q18\_Qiyabi\_Yekun imtahan testinin sualları

## Fənn : 3416yq Qarşılıqlı əvəzolunma-1

1 Maşının və digər məmulatın layihələndirilməsi zamanı funksional qarşılıqlı əvəzətmənin təmin olunmasının əsas şərtlərindən biridir:

- funksional parametrlərin müəyyənəşdirilməsi
- istismar göstərişlərin təyini
- layihələndirilmə
- maşının istismarı
- hissələrin və qovşaqların bu parametrlərlə hazırlanması

2 Maşının və digər məmulatın layihələndirilməsi zamanı funksional qarşılıqlı əvəzətmənin təmin olunmasının əsas şərtlərindən biridir:

- istismar göstərişlərin təyini
- layihələndirilmə
- məmulatın işləmə qabiliyyətinin təminatlı ehtiyatının yaradılması
- funksional parametrlərin müəyyənəşdirilməsi
- maşının istismarı

3 Qarşılıqlı əvəzətmənin növünə aiddir :

- xarici
- texniki-iqtisadi
- iqtisadi
- texniki
- qarşılıqlı

4 Qarşılıqlı əvəzətmənin növünə aiddir :

- texniki-iqtisadi
- iqtisadi
- daxili
- qarşılıqlı
- texniki

5 Qarşılıqlı əvəzətmənin növünə aiddir :

- natamam
- texniki-iqtisadi
- iqtisadi
- texniki
- qarşılıqlı

6 Qarşılıqlı əvəzətmənin növünə aiddir :

- tam
- texniki-iqtisadi
- iqtisadi
- texniki
- qarşılıqlı

7 Məsul detalların kələ-kötürlülyə, onların səthlərinin forma və yerləşməsinə görə qarşılıqlı əvəzədməsini təmin etmək üçün bu parametrlər elə seçilməlidir ki, detalların istismar prosesində yeyilməsi minimum, istismar keyfiyyəti isə .....

- heç biri
- Optimal olsun
- sifir olsun
- maksimum
- bərabərləşsin

8 Qarşılıqlı əvəzətməni təmin etmək və yüksək keyfiyyətli maşın hazırlamaq üçün texnoloji ölçmə bazaları ilə konstruktiv bazalar uzlaşmalıdır, yəni:

- istismar şəraitində təhlili aparılmalı
- istismar sənədləri sistemi olmalıdır
- xüsusi zavodlar dəyişməlidir

- bazaların vəhdətliyi prinsipinə riayət olunmalıdır.
- maşının təhlili aparılmalı

9 Standart qovşağa daxil olan eyniadlı hissələrin bir-birini tam əvəz etməsinə ....deyilir?

- funksional
- texniki
- Daxili
- xarici
- iqtisadi

10 Burada komplektləşdirəsi məmulatlar istismar göstəricilərinə görə, həmçinin birləşdirəsi səthlərin forma və ölçülərinə görə bir-birini tam əvəz etməlidirlər:

- daxili
- iqtisadi
- texniki
- Xarici
- funksional

11 Nisbətən mürəkkəb məmulatlara xaricdən qoşulan (yığılan) eyniadlı məmulatların bir-birini tam əvəz etməsinə deyilir:

- Xarici
- funksional
- daxili
- natamam
- tam

12 Aşağı dəqiqliklə hazırlanmış hissələrdən yığılmış maşının verilmiş texniki və istismar göstəricilərinə nail olmağa imkan verir:

- daxili
- xarici
- tam
- funksional
- Natamam

13 İstehsalatda yığımın lazımi dəqiqliyinə nail olmaq üçün selektiv yığma metodundan, tənzimləmə metodundan, uyşdurma metodundan və sair əlavə texnoloji tədbirlərdən istifadə olunur. Bu cür qarşılıqlı əvəzəməyə ... deyilir?

- texniki
- xarici
- tam
- daxili
- Natamam

14 .....üstünlükləri həmçinin ondan ibarətdir ki, burada yığım prosesini vaxta görə dəqiq normalaşdırmaq, lazımi iş tempini müəyyənləşdirmək və axım üsulunu tətbiq etmək imkanı yaranır; məmulatın istehsal və yığım prosesini avtomatlaşdırmaq üçün, həmçinin zavodların geniş ixtisaslaşması və kooperasiyası üçün şərait yaranır; maşınların təmiri asanlaşır, belə ki, onların yeyilmiş və sıradan çıxmış hissələri asanlıqla təzələri ilə əvəz olunurlar:

- natamam
- daxili
- qarşılıqlı əvəzəmənin
- xarici
- tam qarşılıqlı əvəzəmənin

15 .....şəraitində yığım prosesi asanlaşır, çünki burada yığım detalların nisbətən aşağı peşə hazırlıqlı fəhlələr tərəfindən sadəcə olaraq birləşdirilməsindən ibarətdir.

- xarici
- tam qarşılıqlı əvəzəmə
- natamam
- daxili
- funksional

16 .....imkan verir ki, maşınqayırma zavodlarının bu və ya digər sexlərində detalların və qovşaqların istehsalı təşkil olunsun, onların yığılması isə başqa sexlərdə həyata keçirilsin:

- qarşılıqlı əvəzəmə
- xarici

24.12.2017

- daxili
- tam
- natamam

17 .....o vaxt mümkündür ki, maşın hissələrinin və qovşaqların hazırlanandan sonra ölçüləri, formaları, mexaniki və digər kəmiyyət və keyfiyyət xarakteristikaları verilmiş hüdudlarda olsun və tam yığılmış məmulat texniki tələbləri ödəsin

- xarici
- tam qarşılıqlı əvəzetmə
- natamam
- funksional
- qarşılıqlı əvəzetmə

18 Məmulatın tələb olunan keyfiyyət göstəricilərinə əməl etmək şərti ilə verilmiş dəqiqliklə ayrılıqda hazırlanan hər hansı eyniadlı hissələrin uyğunlaşdırma əməliyyatı aparmadan qovşağa yığılması (və ya təmir vaxtı dəyişdirilməsi), bu qovşağın isə həmin tələblərlə məmulata yığılmasına ..... deyilir

- tam qarşılıqlı əvəzetmə
- natamam
- xarici
- qarşılıqlı əvəzetmə
- funksional

19 Qarşılıqlı əvəzetmənin növünə aid deyil:

- tam
- xarici
- daxili
- natamam
- statistik

20 Qarşılıqlı əvəzetmənin növünə aid deyil:

- daxili
- xarici
- tam
- irrasional
- natamam

21 Qarşılıqlı əvəzetmənin növünə aid deyil:

- tam
- xarici
- daxili
- natamam
- rasional

22 Qarşılıqlı əvəzetmənin növünə aid deyil:

- tam
- xarici
- daxili
- natamam
- çox kobud

23 Qarşılıqlı əvəzetmənin növünə aid deyil:

- xarici
- daxili
- natamam
- kobud
- tam

24 Qarşılıqlı əvəzetmənin növünə aid deyil:

- xarici
- tam

24.12.2017

- texniki-iqtisadi
- daxili
- natamam

25 Qarşılıqlı əvəzətmənin növünə aiddir:

- texniki
- iqtisadi
- orta
- daxili
- kobud

26 Qarşılıqlı əvəzətmənin növünə aiddir:

- orta
- texniki
- iqtisadi
- kobud
- xarici

27 Qarşılıqlı əvəzətmənin növünə aiddir:

- texniki
- iqtisadi
- orta
- natamam
- kobud

28 Qarşılıqlı əvəzətmənin növünə aiddir:

- iqtisadi
- tam
- kobud
- texniki
- orta

29 Qarşılıqlı əvəzətmənin neçə növü vardır?

- 4
- 6
- 10
- 5
- 3

30 Məmulatların (maşın, aparat, şihaz, avadanlıq) layihələndirilməsinin, istehsalının və istismarının əsasını təşkil edir:

- natamam
- qarşılıqlı əvəzətmə
- daxili
- funksional
- xarici

31 Qarşılıqlı əvəzətmə nəyə əsaslanır?

- sertifikatla
- funksionala
- əvəzolunmaya
- heç biri
- standartlaşdırılmaya

32 Maşınqayırma və cihazqayırma sənayesində standart normativ-texniki sənədlər, standart maşın hissələri, həmçinin satınalma və komplektləşdirmə məmulatları geniş istifadə olunur ki, bunlar da ..... hazırlanır

- standartlarda
- müxtəlif ixtisaslaşdırılmış müəssisələrdə
- fabrikalarda

24.12.2017

- ixtisaslarda
- sənayədə

33 Maşının zavodda yığılı və istismar prosesində təmiri zamanı seçmə və uyğunlaşdırma əməliyyatları aparılmadan onun tələb olunan texniki-iqtisadi göstəricilərini və istismar xassələrini təmin edən və ayrılıqda verilmiş dəqiqliklə hazırlanan eyniadlı hissə və qovşaqların bir-birini əvəz etmə xassəsi nə adlanır?

- daxili
- qarşılıqlı
- qarşılıqlı əvəz etmə
- funksional
- yığım

34 Göstərilənlərdən hansı tam qarşılıqlı əvəz olunmada istifadə edilmir?

- Məmulatların hazırlanması və yığılması proseslərinin avtomatlaşdırılması üçün şərait yaranır
- Məmulatların daşınması sadələşir
- Yığım prosesi sadələşir
- Yığım prosesini vaxt müddətində dəqiq normallaşdırmaq mümkün olur
- Məmulatların təmiri sadələşir

35 Yığımın seçmə yolu ilə aparılması qarşılıqlı əvəz olunmanın hansı növünə aiddir?

- Funksional
- Tam
- Daxili
- Natamam
- Xarici

36 Qarşılıqlı əvəz olunmanın mahiyyəti hansıdır?

- İstismar zamanı məmulatın tərkib hissələrinin
- Məmulatların nəzərdə tutulmuş vaxt müddətlərində etibarlı işləmə xüsusiyyətlərinə
- Məmulatların daşınma zamanı öz həndəsi parametrlərini saxlamaq xüsusiyyətinə
- Məmulatların və onların tərkib hissələrinin birinin digərinin bərabər sənin istifadəsi zamanı əvəz olunma qabiliyyətinə
- Məmulatların saxlanma zamanı öz keyfiyyətlərini itirməsi xüsusiyyətinə

37 Keçid oturtmaları ən böyük gərilmə:

- $N_{max}$
- $s_{min}$
- $d_{min}$
- $n$
- $N$

38 Yuvanın müsaidəsi:

- TD
- $d_m$
- $d_n$
- $nd$
- $md$

39 Müsaidə hansı hərflə işarə olunur?

- t
- m
- ş
- n
- T

40 Yuxarı və aşağı hədd meyllənmələrinin fərqi mütəlak qiymətidir:

- yuva
- hədd
- Müsaidə
- val

meyllənmə

41 Ən böyük və ən kiçik hədd ölçüləri fərqinə deyilir:

- Müsəidə
- hədd
- meyllənmə
- yuva
- val

42 Əgər hədd ölçüsü nominal ölçüdən azdursa.....

- mənfidir
- hədsizdir
- heç biri
- Meyllənmə mənfidir
- həddi yoxdur

43 Əgər hədd ölçüsü nominal ölçüdən çoxdursa,...

- mənfidir
- Meyllənmə müsbətdir
- həddi yoxdur
- hədsizdir
- heç biri

44 Sıfır xəttinə nisbətən yerləşməsindən asılı olaraq meyllənmələr:

- ancaq mənfı
- hədsiz
- müsbət və mənfı
- mənfı
- müsbət

45 Valın yuxarı hədd meyllənməsi:

- en
- el
- es
- de
- ed

46 Valın aşağı hədd meyllənməsi:

- ei
- de
- ed
- en
- el

47 Yuvanın yuxarı hədd meyllənməsi:

- ES
- de
- ed
- es
- el

48 Yuvanın aşağı hədd meyllənməsi:

- ed
- de
- EJ
- el
- es

49 Hədd ölçüsü ilə nominal ölçünün fərqinə bərabərdir:

- meyllənmə
- heç biri
- hədd termini
- nominal ölçü
- Hədd meyillənməsi

50 Detalın səthində qalan materialın maksimum miqdarına uyğun gələn hədd ölçüsü üçün:

- heç biri
- Keçən hədd termini
- keçməyən
- hədli
- hədsiz

51 QOST 25346-82 standartına uyğun olaraq ölçünün ..... hədləri mövsuddur:

- keçən və keçməyən hədləri
- hədli və hədsiz
- heç biri
- keçməyən
- keçən

52 ..... standartına uyğun olaraq ölçünün keçən və keçməyən hədləri mövsuddur:

- QOST 25346-60
- QOST 25346-50
- QOST 25346-82
- QOST 25346-80
- QOST 25346-70

53 Valın hədd ölçüləri neçə göstərilir?

- Dmax
- dmin
- dmax və dmin
- Dmin
- D

54 hissələrin cizgisində emal olunan səthin ölçüsü iki paralel buraxıla bilən ölçü ilə verilir. Bu ölçülərə deyilir:

- hədd ölçüləri
- mütləq
- sifir
- xətti
- birbasa

55 Ölçmə nətişəsində buraxıla bilən xəta nəzərə alınmaqla təyin olunmuş ölçüyə nə deyilir?

- mutləq
- sifir
- Həqiqi
- birbasa
- xətti

56 Maşınqayırma və cihazqayırma sahəsində bütün ölçülər texniki sənədlərdə ..... verilir və göstərilir.

- millimetrlə
- kilometr
- mq
- metr
- kq

57 Hesablama yolu ilə alınmış nominal ölçünün qiymətini adətən .....doğru yuvarlaqlaşdırırlar

24.12.2017

- heç biri
- sifir xəti
- aşağı
- yuxarıya
- orta

58 Onu yüva üçün D, val üçün isə d kimi işarə edirlər:

- mütləq
- dolayi
- birbaşa
- nominal ölçü
- sifir

59 O ölçü ideal ölçüdür:

- sifir
- dolayi
- birbaşa
- nominal ölçü
- mütləq

60 cizgilərdə göstərilən ölçülərdir:

- sifir
- nominal ölçü
- mütləq
- dolayi
- birbaşa

61 Bu ölçüləri hissələrin möhkəmliyə, yeyilməyə davamlılığa və onların digər işləmə qabiliyyətinin kriterlərinə hesabətı nətişəsində təyin edirlər.

- dolayi
- mütləq
- sifir
- nominal ölçü
- birbaşa

62 .....maşın hissələrinin və ya onların birləşmələrinin əsas ölçüləridir:

- Nominal ölçülər
- birbasa
- dolayi
- sərbəst
- sifir

63 .....o ölçüyə deyilir ki, ona nisbətən hədd ölçüləri təyin olunur və meyllənmələr hesablanır

- Nominal ölçü
- birbaşa
- mutləq
- nisbi
- sifir

64 ..... o ölçülərə deyilir ki, bu ölçülərə görə hissə məmulatda başqa hissələrlə görüşür və onların qarşılıqlı birləşməsi hərəkətli və ya hərəkətsiz birləşmə yaradır.

- sifir
- birbaşa
- mutləq
- birləşən ölçülər
- nisbi

65 .....o səthlərin ölçülərinə deyilir ki, bu ölçülərə görə hissə məmulatda başqa hissələrin səthləri ilə görüşür:

- sifir



- nisbi
- birbasa
- mutləq
- sərbəst ölçülər

66 Hansı parametrlər üzrə standartlara cavab verən detallar qarşılıqlı əvəzətməni təmin edir?

- Ancaq mexaniki göstəriciləri standartlara cavab verən
- Ancaq elektrik parametrlərə görə standartlara uyğun gələn
- Bütün parametrlər üzrə standartlara cavab verən
- Ancaq birləşdirici səthləri üzrə uyğun gələn
- Ancaq kimyəvi tərkiblərinə görə standartlara uyğun gələn

67 Hansı detallar qarşılıqlı əvəzəlməni təmin edir?

- Bütün parametrlər üzrə standartlara cavab verən
- Ancaq birləşdirici səthləri üzrə uyğun gələn
- Ancaq elektrik parametrlərə görə standartlara uyğun gələn
- Ancaq mexaniki göstəriciləri standartlara cavab verən
- Ancaq kimyəvi tərkiblərinə görə standartlara uyğun gələn

68 Aşağıdakılardan hansı natamam qarşılıqlı əvəzətmənin göstəricisidir?

- Ancaq istismar göstəricilərinə görə aparılan
- Ancaq həndəsi formalarına görə aparılan
- Selektiv yığıma yolu ilə aparılan
- Ancaq materialların kimyəvi tərkiblərinə görə aparılan
- Ancaq birləşdirici səthlərin ölçülərinə görə aparılan

69 Hansı əvəzəlməyə natamam qarşılıqlı əvəzəlmə deyilir?

- Ancaq istismar göstəricilərinə görə aparılan
- Selektiv yığıma yolu ilə aparılan
- Ancaq materialların kimyəvi tərkiblərinə görə aparılan
- Ancaq birləşdirici səthlərin ölçülərinə görə aparılan
- Ancaq həndəsi formalarına görə aparılan

70 İstismar göstəricilərinə görə aparılan əvəzəlmə necə aparılır?

- Tam
- Daxili
- Funksional
- Xarici
- Natamam

71 Detal ölçülərinə görə hansı halda yararlı sayılır?

- Hədd səpmələrinin fərqi nominal ölçüdən kiçik olduqda
- Həqiqi ölçü müsaidə sahəsi daxilində ya da hədd ölçülərə bərabər olduqda
- Hədd səpmələrinin cəmi nominal ölçüdən böyük olduqda
- Aşağı hədd ölçüsü müsaidə sahəsindən kənar olduqda
- Yuxarı hədd ölçüsü müsaidə sahəsindən kənar olduqda

72 Hədd səpmələrinin fərqi nə verir?

- Yuxarı hədd ölçüsünü
- Həqiqi ölçünü
- Müsaidəni
- Aşağı hədd ölçüsünü
- Xətti ölçünü

73 Yuxarı hədd ölçü ilə aşağı hədd ölçünün fərqi necə adlanır?

- Təsadüfi ölçü
- Müsaidə

24.12.2017

- Bucaq ölçüsü
- Xətti ölçü
- Texnoloji ölçü

74 Yuxarı sapma ilə nominal ölçünün cəmi necə adlanır?

- Aşağı hədd ölçü
- Təsadüfi ölçü
- Ən böyük hədd ölçüsü
- Həqiqi ölçü
- Yuxarı hədd ölçü

75 Hansı ölçüyə aşağı hədd ölçü deyilir?

- Hesabatdan alınmış
- Belə adda ölçü yoxdur
- Ölçmə yolu ilə təyin edilmiş
- Ən kiçik hədd ölçülərinin fərqinə
- Nominal ölçü ilə aşağı sapmanın cəmi

76 Aşağı sapma ilə nominal ölçünün cəmi necə adlanır?

- Aşağı hədd ölçü
- Texnoloji ölçü
- Təsadüfi ölçü
- Həqiqi ölçü
- Ən kiçik hədd ölçüsü

77 Yuxarı hədd ölçü hansı ölçüyə deyilir?

- Təsadüfi ölçüyə
- Nominal ölçü ilə yuxarı hədd ölçüsünün cəminə
- Hesabatdan tapılmış ölçüyə
- Ölçmə yolu ilə təyin edilmiş ölçüyə
- Ən kiçik hədd fərqinə

78 Nominal ölçü ilə aşağı hədd sapmanın cəmi hansı ölçünü verir?

- Təsadüfi ölçünü
- Texnoloji ölçünü
- Həqiqi ölçünü
- Aşağı hədd ölçünü
- Ən kiçik hədd ölçüsü

79 Nominal ölçü ilə yuxarı hədd sapmanın cəmi necə adlanır?

- ən böyük hədd ölçüsü
- Təsadüfi ölçü
- Həqiqi ölçü
- Texnoloji ölçü
- Aşağı hədd ölçü

80 Aşağıdakılardan hansı ölçmə xətası ilə alınır?

- Nominal
- Aşağı hədd
- Yuxarı hədd
- Təsadüfi
- Həqiqi

81 Ölçmə yolu ilə buraxıla bilən xəta ilə alınmış ölçü necə adlanır?

- Nominal
- Həqiqi
- Aşağı hədd

24.12.2017

- Yuxarı hədd
- Təsadüfi

82 Nominal ölçünü praktikada almaq olarmı?

- Bəzi hallarda
- Xeyr
- Bəli
- Göstəriş olduqda
- Məsləhət görüldükdə

83 Hesabat yolu ilə alınmış ölçü necə adlanır?

- Nominal
- Aşağı hədd
- Yuxarı hədd
- Təsadüfi
- Həqiqi

84 Müsəidə sahələrinin qısaldılmış (ixtisar edilmiş) sayı hansıdır?

- 500mm-1000mm
- 200mm- 400mm
- 500 mm -10000mm
- 100mm-300mm
- heç biri

85 Yuva üçün aşağı meyllənmə necə təyin edilir?

- heç biri
- $ET = ES - IT$
- $ET = ES * IT$
- $ET = ES / IT$
- $ET = ES + IT$

86 Val üçün aşağı meyllənmə necə təyin edilir?

- $ei = es + IT$
- $ei = es - IT$
- $ei = es / IT$
- $ei = es * IT$
- heç biri

87 Val üçün aşağı meyllənmə necə təyin edilir?

- $ei = es - IT$
- $ei = es / IT$
- $ei = es * IT$
- heç biri
- $ei = es + IT$

88 Əsas val hansı hərflə işarə olunur?

- h
- F
- e
- D
- C

89 Əsas yuva hansı hərflə işarə olunur?

- H
- D
- F
- A

c

90 Hərəkətsiz birləşmələr hansılardır?

- əsas
- heç biri
- Sökülən və sökülməyən
- Hərəkətli
- Dəqiq

91 Hamar silindirik birləşmələr ... birləşmələrə bölünürlər.

- Hec biri
- Hər ikisi
- A) Hərəkətli birləşmələrə
- B) Hərəkətsiz birləşmələrə
- Hərəkətli və hərəkətsiz

92 Aşağıdakılardan hansı keçən həddin ölçüsünü göstərir?

- Hesabatdan alınan ölçüyə
- Materialın minimum miqdarına uyğun ölçüyə
- Materialın maksimum miqdarına uyğun ölçüyə
- Müsəidə sahəsinin ortasına uyğun ölçüyə
- Arxiv metrisinin ölçüsünə

93 Aşağıdakılardan hansı nominal ölçünü təmin edir?

- Sapmaların hesablanması üçün başlanğıc rolunu oynayan və ona nəzərən hədd ölçüləri təyin edilən ölçüyə
- Buraxıla bilən xəta ilə ölçülmüş ölçüyə
- Detalın emalı zamanı alınan ölçüyə
- Aşağı hədd ölçüyə
- Yuxarı hədd ölçüyə

94 Aşağıdakılardan hansı ara boşluğunu xarakterizə edir?

- Birləşmədə detalların qarşılıqlı yerdəyişməməsini
- Birləşmədə olan detallar arasında yağ qatının yaranmamasını
- Birləşmədə detalların qarşılıqlı yerdəyişməsini
- Birləşmədə valın tərpnəməz deşiyə nəzərən yerdəyişməsini
- Birləşmədə valın tərpnəməz deşiyə nəzərən yerdəyişməməsini

95 Aşağıdakılardan hansı gərilməni xarakterizə edir?

- Birləşmədə detalların qarşılıqlı yerdəyişməməsini
- Birləşmədə olan detallar arasında yağ qatının yaranmasının
- Birləşmədə detalların qarşılıqlı yerdəyişməsini
- Birləşmədə deşiyin tərpnəməz bala nəzərən yerdəyişməsini
- Birləşmədə valın tərpnəməz deşiyə nəzərən yerdəyişməsini

96 Aşağıdakılardan hansı ara boşluğunu göstərir?

- Hesabi və aşağı hədd ölçülərinin fərqinə
- Valla deşiyin ölçülərinin birləşməyə qədərki fərqinə
- Valın hədd ölçülərinin fərqinə
- Deşiyin hədd ölçülərinin fərqinə
- Deşiyin ölçüsünün valın ölçüsündən böyük olduqda deşiklə valın ölçülərinin fərqinə

97 Aşağıdakılardan hansı gərilməni göstərir?

- Valın ölçüsü deşiyin ölçüsündən böyük olduqda valın və deşiyin ölçülərinin yığılma qədər ki, fərqinə
- Hesabi və yuxarı hədd ölçülərinin fərqinə
- Həqiqi və nominal ölçülərin fərqinə
- Deşiyin hədd ölçülərinin fərqinə
- Valın hədd ölçülərinin fərqinə

98 Aşağı həddi 0 olan deşik (yuva) necə adlanır?

- Baza deşik
- Həqiqi deşik
- Ölçüsü müsaidəsiz ölçü
- Əsas deşik (yuva)
- Müsaidəsi diametrin 1/4 - nə bərabər olan deşik

99 Aşağıdakılardan hansı müsaidə sahəsini göstərir?

- Emal prosesində detalın kəski ilə təmas sahəsinə
- Yuxarı və aşağı sapmalarla məhdudlaşmış sahəyə
- Birləşmədə olan detalların qovuşan səthlərlə əhatə olunmuş sahəyə
- İstismar zamanı detalın yeyilməyə məruz qalan sahəsinə
- Detalın birləşmə zamanı sərbəst qalan səthin sahəsinə

100 Keçid oturtmada deşikle valın müsaidə sahələri bir – birlərinə nəzərən necə yerləşirlər?

- Valla deşiyin müsaidə sahələri toxunurlar
- Valın müsaidə sahəsi deşiyin müsaidə sahəsindən yuxarıda
- Deşiyin müsaidə sahəsi valın müsaidə sahəsindən sağda
- Valın müsaidə sahəsi deşiyin müsaidə sahəsindən aşağıda
- Valla deşiyin müsaidə sahələri qismən ya da tamamilə kəşisirlər

101 Göstərilənlərdən hansı araboşluqlu oturtmanı göstərir?

- Deşiyin müsaidə sahəsi valın müsaidə sahəsindən yuxarıda
- Valın müsaidə sahəsi deşiyin müsaidə sahəsindən sağda
- Valın müsaidə sahəsi deşiyin müsaidə sahəsindən yuxarıda
- Deşiyin və valın müsaidə sahələri kəşisirlər
- Deşiyin müsaidə sahəsi valın müsaidə sahəsindən aşağıda

102 Yuva ilə valın müsaidə sahələri kəşiddikdə alınan oturtma hansıdır?

- Qüsursuz
- Yararsız
- Keçid
- Görilməli
- Ara boşluqlu

103 Deşiyin müsaidə sahəsi valın müsaidə sahəsindən aşağıda yerləşdikdə hansı oturtma alınır?

- Keçid
- Görilməli
- Yararsız
- Qüsursuz
- Ara boşluqlu

104 Valın müsaidə sahəsi deşiyin müsaidə sahəsindən aşağıda yerləşdikdə hansı oturtma alınır?

- Görilməli
- Qüsursuz
- Ara boşluqlu
- Yararsız
- Keçid

105 Valın müsaidə sahəsi deşiyin müsaidə sahəsindən yuxarıda yerləşdikdə alınan oturtma necə adlanır?

- Ara boşluqlu
- Yararsız
- Qüsursuz
- Keçid
- Görilməli

106 Aşağıdakılardan hansı max gərilməni göstərir?

-

- .....  
  $d_{max} - d_{min}$   
 .....  
  $d_{max} - D_{min}$   
 ....  
  $D_{min} - d_{max}$   
 ..  
  $D_{max} - d_{min}$   
 ..  
  $D_{max} - d_{max}$

107 Diametrlərlə təyində max gərilmənin düsturu hansıdır?

- .....  
 $d_{max} - D_{min}$   
 ..  
 $D_{max} - d_{min}$   
 ..  
 $D_{max} - d_{max}$   
 .....  
 $D_{min} - d_{min}$   
 ...  
 $D_{min} - d_{max}$

108 Aşağıdakılardan hansı min ara boşluğunu göstərir?

- .....  
 $D_{min} - d_{min}$   
 ..  
 $D_{max} - d_{min}$   
 ..  
 $D_{max} - d_{max}$   
 .....  
 $D_{min} - d_{max}$   
 .....  
 $d_{max} - D_{min}$

109 Diametrlərlə təyində hansı min ara boşluğun düsturudur?

- ..  
 $D_{max} - d_{min}$   
 .....  
 $d_{max} - d_{min}$   
 ..  
 $D_{max} - d_{max}$   
 .....  
 $D_{min} - d_{min}$   
 ...  
 $D_{min} - d_{max}$

110 Aşağıdakılardan hansı max ara boşluğunu göstərir?

- D - d  
 ..  
 $D_{max} - d_{min}$   
 ...  
 $D_{max} - d_{max}$   
 .....  
 $D_{min} - d_{max}$   
 .....  
 $D_{min} - d_{min}$

111 Diametrlərlə təyində hansı max ara boşluğun düsturudur?

- D - d  
 .....  
 $D_{min} - d_{min}$   
 ...  
 $D_{min} - d_{max}$   
 ..  
 $D_{max} - d_{max}$   
 ..  
 $D_{max} - d_{min}$

112  $e_i$  – ES fərqi hansı növ birləşməni xarakterizə edir?

- Birləşmədə min ara boşluğu  
 Birləşən detalların bir – birinə nəzərən yerdəyişməsini  
 Birləşmədə max gərilməni  
 Birləşmədə max ara boşluğu  
 Birləşmədə min gərilməni

113  $e_i$  – ES fərqi nəyi təmin edir?

- Birləşmədə min ara boşluğu
- Birləşmədə max ara boşluğu
- Birləşmədə min gərlməni
- Birləşən detalların bir – birinə nəzərən yerdəyişməsini
- Birləşmədə max gərlməni

114 es – Eİ fərqi hansı növ birləşməni xarakterizə edir?

- Birləşmədə max gərlmə
- Birləşən detalların bir – birinə nəzərən yerdəyişməsini
- Birləşmədə max ara boşluğu
- Birləşmədə min gərlmə
- Birləşmədə min ara boşluğu

115 es – Eİ fərqi nəyi təmin edir?

- Birləşmədə max ara boşluğu
- Birləşmədə max gərlmə
- Birləşən detalların bir – birinə nəzərən yerdəyişməsini
- Birləşmədə min ara boşluğu
- Birləşmədə min gərlmə

116 Eİ – es fərqi hansı növ birləşməni xarakterizə edir?

- Birləşmədə min gərlmə
- Yığmanın mümkünsüzlüyünü
- Birləşmədə max gərlmə
- Birləşmədə min ara boşluğu
- Birləşmədə max ara boşluğu

117 Eİ – es fərqi nəyi təmin edir?

- Birləşmədə max gərlmə
- Yığmanın mümkünsüzlüyünü
- Birləşmədə min gərlmə
- Birləşmədə max ara boşluğu
- Birləşmədə min ara boşluğu

118 ES – ei fərqi hansı növ birləşməni xarakterizə edir?

- Birləşmədə min gərlmə
- Heç nəyi
- Birləşmədə max gərlmə
- Birləşmədə max ara boşluğu
- Birləşmədə min ara boşluğu

119 ES – ei fərqi nəyi təmin edir?

- Birləşmədə min ara boşluğu
- Birləşmədə min gərlmə
- Birləşmədə max gərlmə
- Heç nəyi
- Birləşmədə max ara boşluğu

120 Hədd meyllənmələrinin fərqi necə adlanır?

- Müsaidəyə
- Aşağı hədd ölçüsünə
- Yuxarı hədd ölçüsünə
- Nominal ölçüyə
- Həqiqi ölçüyə

121 Hədd ölçülərin fərqi hansı ölçünü xarakterizə edir?

- Təsadüfi ölçü

- Sistematik ölçü
- Müsəidə
- Qapayan ölçü
- Texnoloji ölçü

122 Ölçünün müsəidəsi hansı ölçülərin fərqini və cəmini göstərir?

- Nominal ölçü ilə yuxarı hədd sapmanın cəmi
- Nominal və həqiqi ölçülərin fərqinə
- Hədd ölçülərin fərqinə
- Nominal ölçü ilə aşağı hədd sapmanın cəmi
- Hədd ölçülərin cəminə

123 Ölçünün müsəidəsi nəyə bərabərdir?

- Nominal ölçü ilə yuxarı hədd sapmanın cəmi
- Nominal və həqiqi ölçülərin fərqinə
- Hədd ölçülərin fərqinə
- Nominal ölçü ilə aşağı hədd sapmanın cəmi
- Hədd ölçülərin cəminə

124 Birtərəfli hədd meyllənmələrini neçə təyin etmək olar?

- emal yolu ilə
- hesablama üzrə
- dəqiqlik sinifləri üzrə
- kəsmə yolu ilə
- diferensial yolu ilə

125 Birtərəfli hədd meyllənmələrini neçə təyin etmək olar?

- hesablama üzrə
- kəsmə üzrə
- diferensial yolu ilə
- emal yolu ilə
- kəsmə yolu ilə

126 QOST 25670-83 radiusların və haşiyələrin hədd meyllənmələrinin neçə səviyyəsini təyin edir?

- 2
- 7
- 4
- 5
- 6

127 Yığılmış halda cizgiddə əks etdirilən detalların ölçülərinin hədd meyllənmələrini və ..... kəsrə göstərir:

- dərəcəsinə
- formasına
- oturtmalarına
- sayına
- müxtəlifliyini

128 Val və yuvalar üçün göstərilməyən hədd meyllənmələrini neçə təyin etməyə imkan verilir?

- birtərəfli və simmetrik
- çoxərəfli
- çoxərəfli və asimmetrik
- asimmetrik
- birtərəfli

129 Dəqiqlik sinifi necə ola bilər?

- çox zəif
- orta



24.12.2017

- yüksək
- zəif
- mümkün

130 Kvalitet 17-ə hansı dəqiqlik sinifi uyğun gəlir?

- daha kobud
- orta
- kobud
- normal
- zəif

131 Kvalitet 14-ə hansı dəqiqlik sinifi uyğun gəlir?

- orta
- çox kobud
- kobud
- normal
- zəif

132 Kvalitet 12-ə hansı dəqiqlik sinifi uyğun gəlir?

- kobud
- orta
- Dəqiq
- zəif
- normal

133 Birtərəfli hədd meyllənmələrini neçə təyin etmək olar?

- hesablama üzrə
- kəsmə yolu ilə
- emal yolu ilə
- diferensial yolu ilə
- dəqiqlik sinifləri üzrə

134 Birtərəfli hədd meyllənmələrini neçə təyin etmək olar?

- hesablama üzrə
- kəsmə yolu ilə
- emal yolu ilə
- diferensial yolu ilə
- kvalitetlər üzrə

135 Val və yuvalar üçün göstərilməyən hədd meyllənmələrini neçə təyin etməyə imkan verilir?

- birtərəfli və simmetrik
- asimmetrik
- çoxtərəfli və asimmetrik
- çoxtərəfli
- birtərəfli

136 Dəqiqlik sinifi neçə ola bilər?

- çox zəif
- zəif
- yüksək
- çox kobud
- mümkün

137 Dəqiqlik sinifi neçə ola bilər?

- çox zəif
- zəif
- yüksək

- orta
- mümkün

138 Dəqiqlik sinifi neçə ola bilər?

- çox zəif
- zəif
- yüksək
- dəqiq
- mümkün

139 Əgər ölçülər üçün hədd meyllənmələri təyin edilməmişdirsə nə ola bilər?

- artıq metal sərfiyyatı
- qiymət artması
- diferensiallaşma
- nisbi xəta
- sərfiyyat

140 Əgər ölçülər üçün hədd meyllənmələri təyin edilməmişdirsə nə ola bilər?

- detalın kütləsinin artması
- qiymət artması
- diferensiallaşma
- nisbi xəta
- sərfiyyat

141 Əgər ölçülər üçün hədd meyllənmələri təyin edilməmişdirsə nə ola bilər?

- artıq xərşlər
- qiymət artması
- diferensiallaşma
- nisbi xəta
- sərfiyyat

142 İşçi cizgilərində qoyulmuş bütün ölçülər üçün nəyi təyin etmək lazımdır?

- hədd meyllənmələrini
- hərfləri
- işarələri
- rəqəmləri
- cizgiləri

143 Hədd meyllənmələri nəzərdə tutulan plastik kütlədən hazırlanmış detallar üçün:

- QOST 25347-80
- QOST 25347-82
- QOST 25347-60
- QOST 25347-50
- QOST 25347-70

144 Şərti işarəsi nəzərdə tutulmayan hədd meyllənmələrini təyin edən zaman:

- QOST 25347-80
- QOST 25347-82
- QOST 25347-60
- QOST 25347-50
- QOST 25347-70

145 Yığılmış halda cizgidə əks etdirilən detalların ölçülərinin hədd meyllənmələrini və ..... kəsrə göstərirlər:

- oturtmalarını
- müxtəlifliyini
- dərəcəsinə
- formasını

sayını

146 Yığılmış halda cizgida əks etdirilən detalların ölçülərinin ..... və oturtmalarını kəsrə göstərirlər:

- hədd meyllənmələrini
- müxtəlifliyini
- dərəcəsinə
- formasını
- sayını

147 Xətti ölçülərin hədd meyllənmələrini neçə göstərirlər?

- cizgida müsaidə sahələrinin hərfi işarələri ilə
- rəqəmlərlə
- hərflərlə
- cizgilər ilə
- ədədlərlə

148 Xətti ölçülərin hədd meyllənmələrini neçə göstərirlər?

- hədd meyllənmələrinin ədədi qiymətləri ilə
- rəqəmlərlə
- hərflərlə
- cizgilər ilə
- ədədlərlə

149 Xətti ölçülərin hədd meyllənmələrini neçə göstərirlər?

- cizgilərdə müsaidə sahələrinin şərti işarələri ilə
- rəqəmlərlə
- hərflərlə
- cizgilər ilə
- ədədlərlə

150 Bucaqların, dairələnmə radiuslarının və haşiyələrin göstərilməyən hədd meyllənmələrini ... sinifindən asılı olaraq təyin edirlər.

- heç biri
- kəvalitetdən və dəqiqlik
- dəqiqlik və kobud
- kobud
- orta

151 Bucaqların, dairələnmə radiuslarının və haşiyələrin göstərilməyən hədd meyllənmələrini ... təyin edirlər.

- QOST 25670-50
- QOST 25670-80
- QOST 25670-70
- QOST 25670-90
- QOST 25670-83

152 Kəsmə ilə emal edilən metal detalların ölçüləri üçün göstərilməyən hədd meyllənmələrini ... üzrə təyin etmək məqsədəuyğundur.

- kəvalitet 14
- kəvalitet17
- heç biri
- kəvalitet12
- kəvalitet16

153 Göstərilməyən hədd meyllənmələrinin ədədi qiymətləri ... –də verilir

- QOST 25670-83
- heç biri
- QOST 25670-80
- QOST 25670-90
- QOST 25670-70

154 Kvalitet 16-yə hansı dəqiqlik sinifi uyğun gəlir?

- orta
- dəqiq
- kobud
- daha kobud
- heç biri

155 Kvalitet 14-yə hansı dəqiqlik sinifi uyğun gəlir?

- orta
- daha kobud
- kobud
- dəqiq
- heç biri

156 Müsaidələrin dəqiqlik sinifləri hansılardır?

- düzlün cavab yoxdur
- dəqiq, kobud
- ixtiyari
- paralel
- simmetrik

157 Müsaidələrin dəqiqlik sinifləri hansılardır?

- simmetrik
- dəqiq, daha kobud
- paralel
- ixtiyari
- düzlün cavab yoxdur

158 Müsaidələrin dəqiqlik sinifləri hansılardır?

- orta, daha kobud
- paralel
- ixtiyari
- düzlün cavab yoxdur
- simmetrik

159 Müsaidələrin dəqiqlik sinifləri hansılardır?

- kobud, daha kobud
- düzlün cavab yoxdur
- ixtiyari
- paralel
- simmetrik

160 Müsaidələrin dəqiqlik sinifləri hansılardır?

- orta,kobud
- düzlün cavab yoxdur
- ixtiyari
- paralel
- simmetrik

161 Müsaidələrin dəqiqlik sinifləri hansılardır?

- ixtiyari
- düzlün cavab yoxdur
- dəqiq, orta
- simmetrik
- paralel

162 Yuva və vallara aid edilməyən elementlərin ölçüləri üçün simmetrikdən başqa meyllənmələri təyin etmək olar?

- ixtiyari
- düzlün cavab yoxdur
- xeyr
- perpendikulyar
- paralel

163 Yuvanın müsaidəsi hansıdır?

- E1 – es;
- ES – E1.
- ES - ei;
- es – ei;
- es – E1;

164 Yuva sistemində gərilməli oturtma hansıdır?

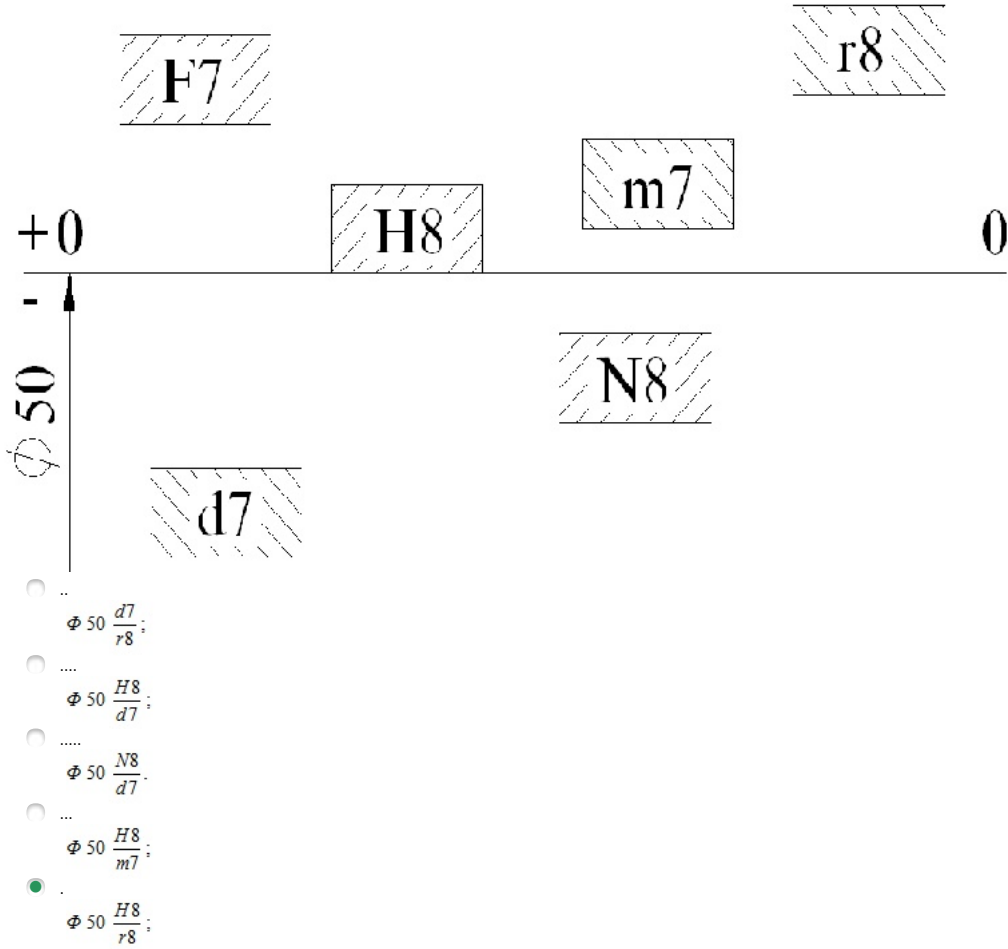

165 Əsas yuvanı seçin.

- t10;
- h6.
- R8;
- D8;
- H7;

166 Yuva sistemində araboşluqlu oturtma hansıdır?

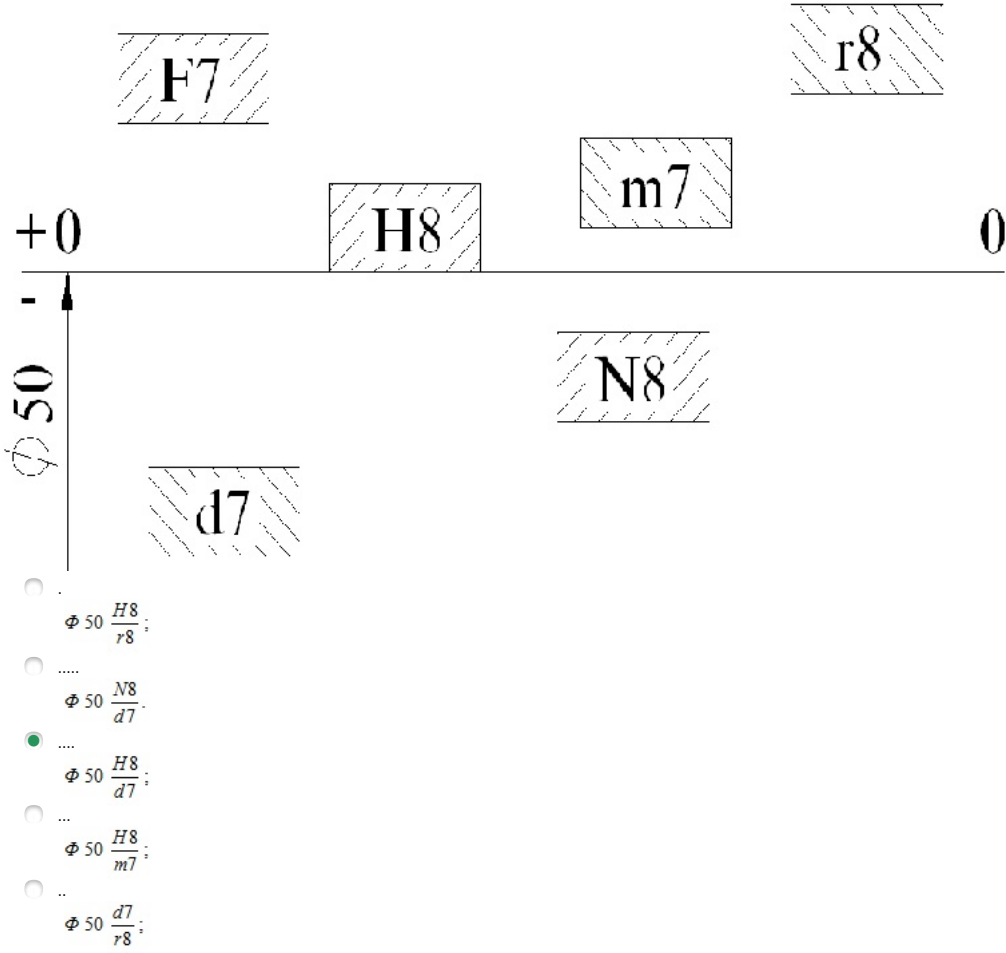

167 Hansı birləşmədə oturtma düzgün qurulmamışdır?

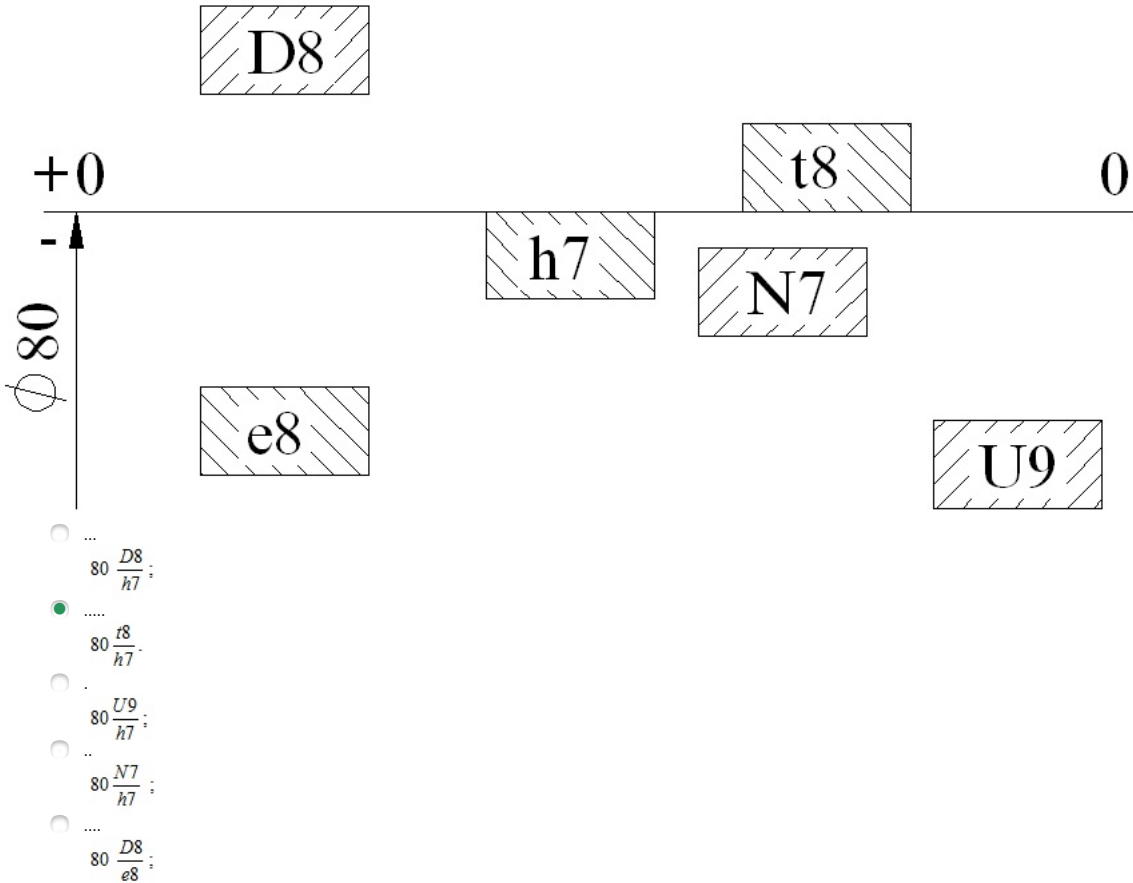

168 Val sistemində keçid oturtması hansıdır?

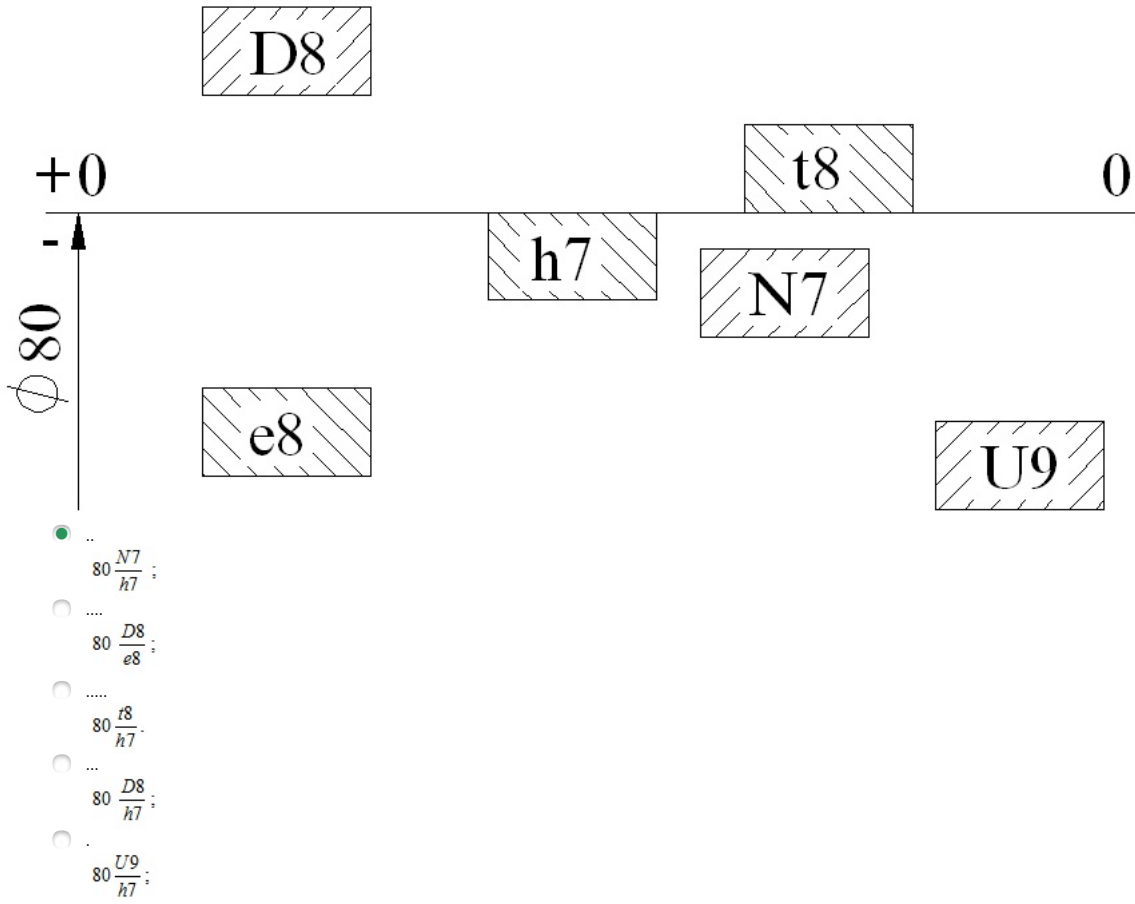

169 Val sistemində gərilməli oturtma hansıdır?

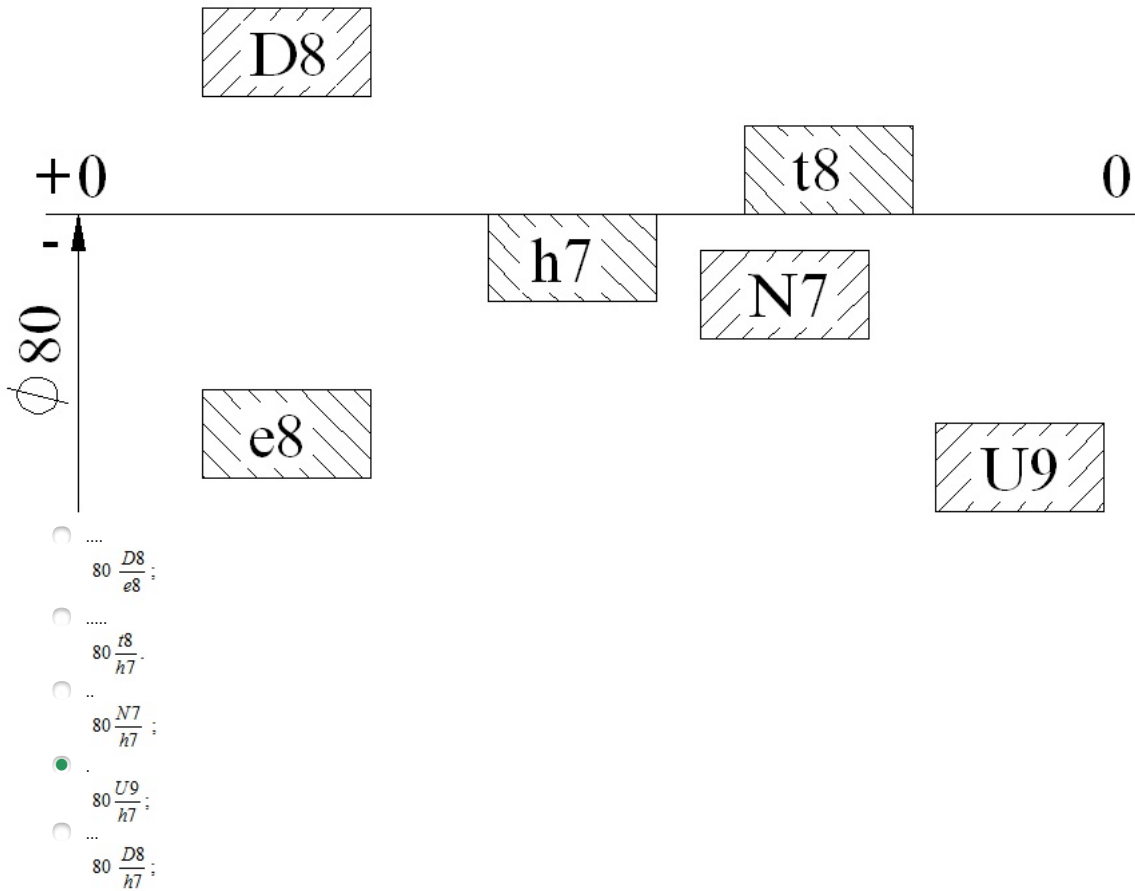

170 Val sistemində araboşluqlu oturtma hansıdır?

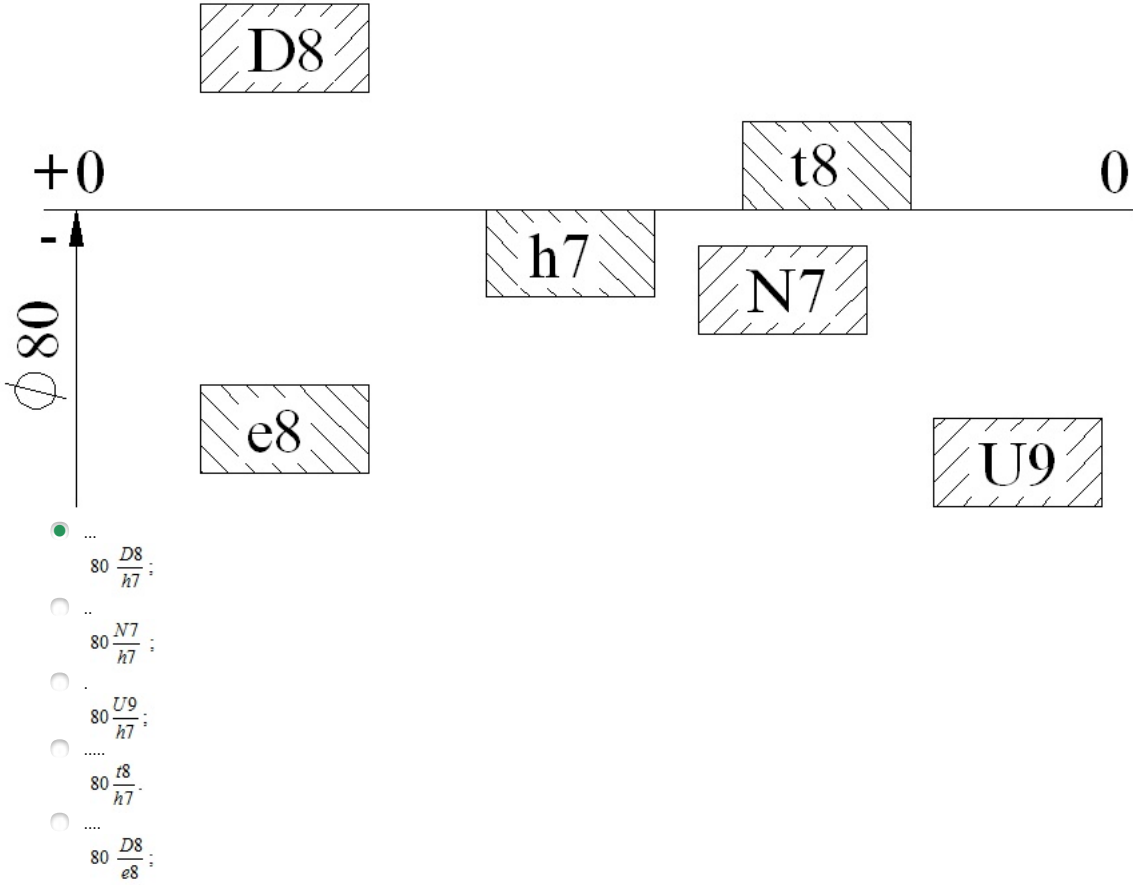

171 Hansı birləşmədə oturtma düzgün qurulmamışdır?

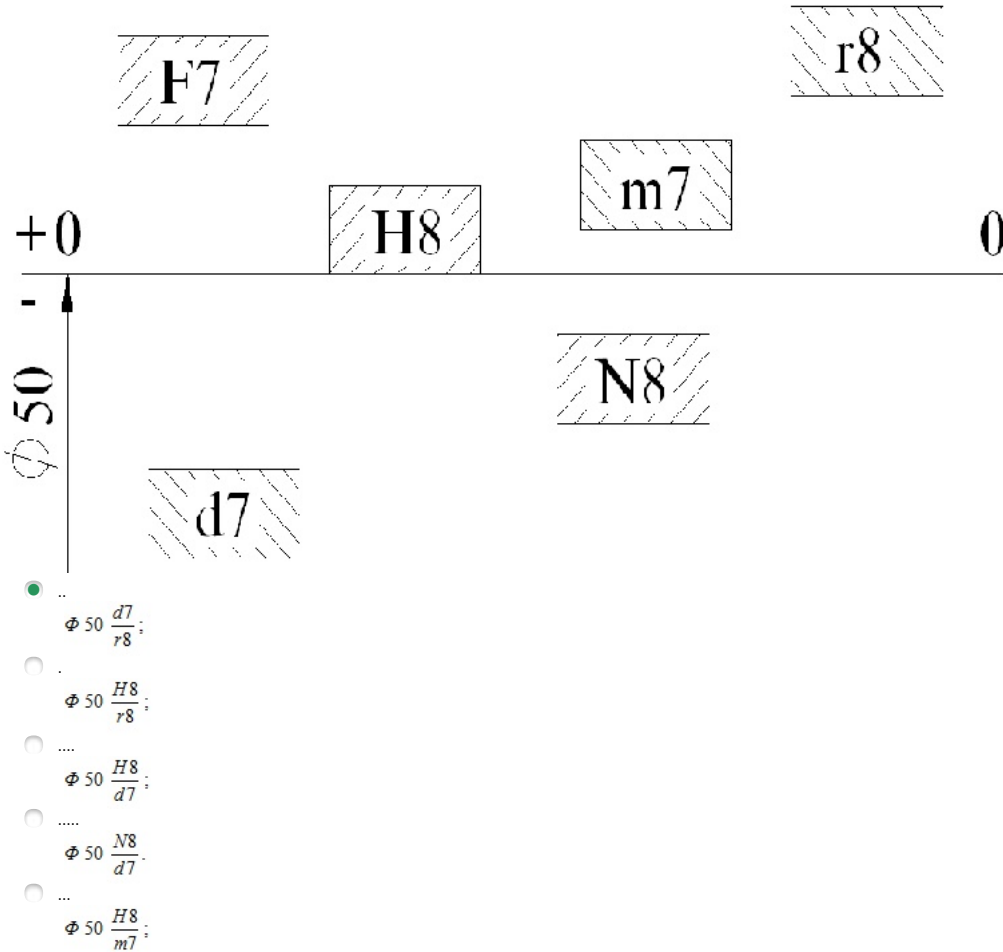

172 Yuvası val, valı yuva sistemində olan oturtma hansıdır?



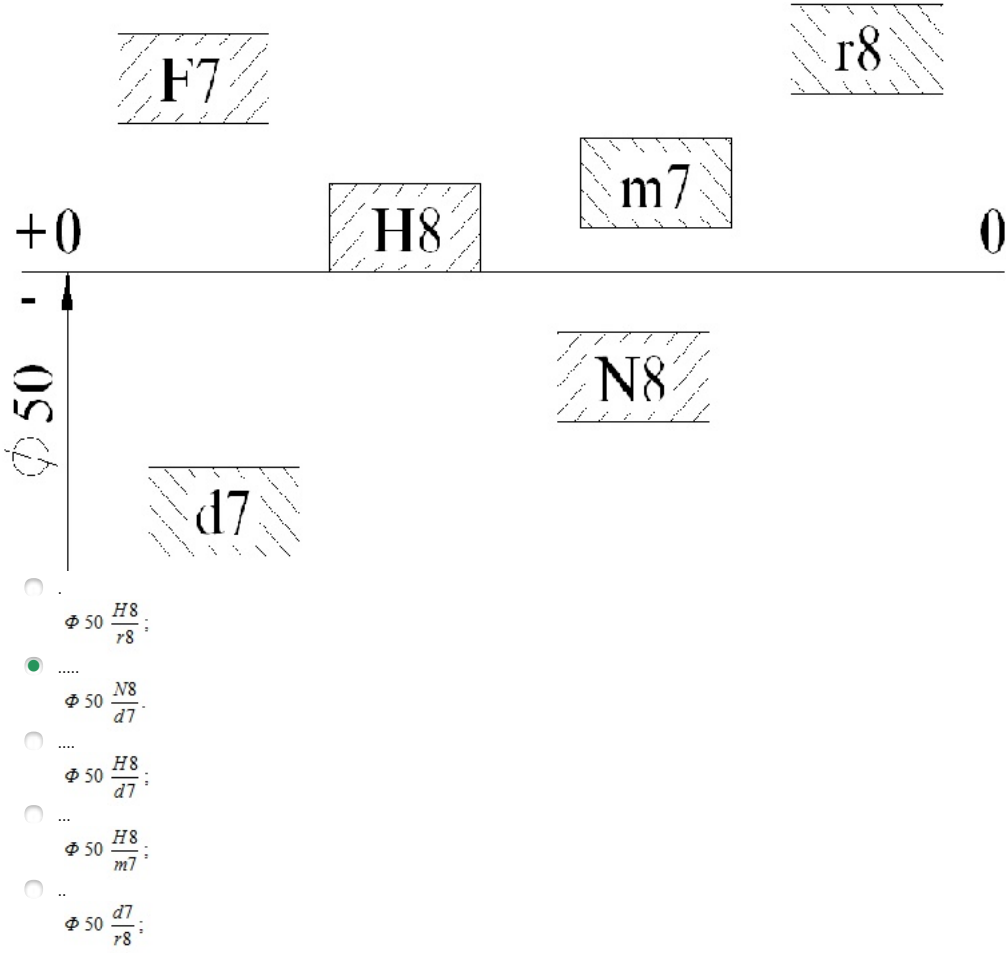

173 Yuva sisteminde keçid oturtması hansıdır?

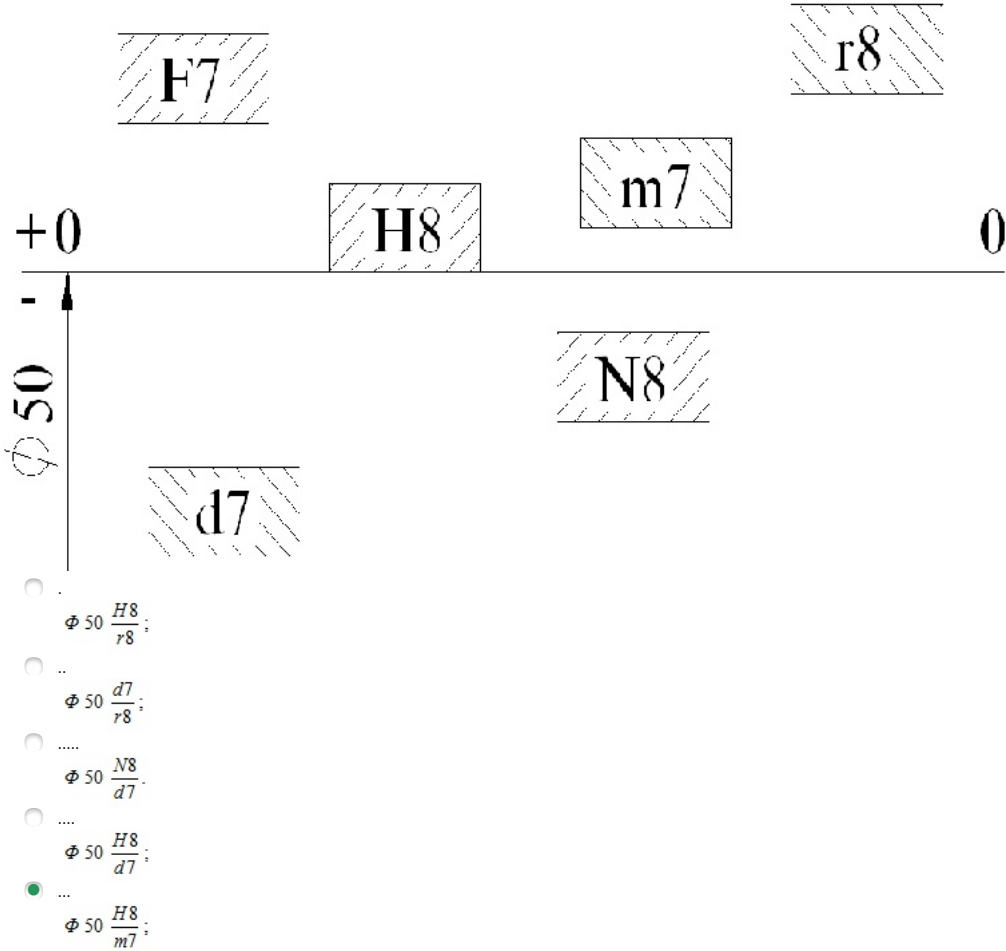

174 Gösterilənlərdən hansı yuva sisteminde gərlməli göstərilmişdir?

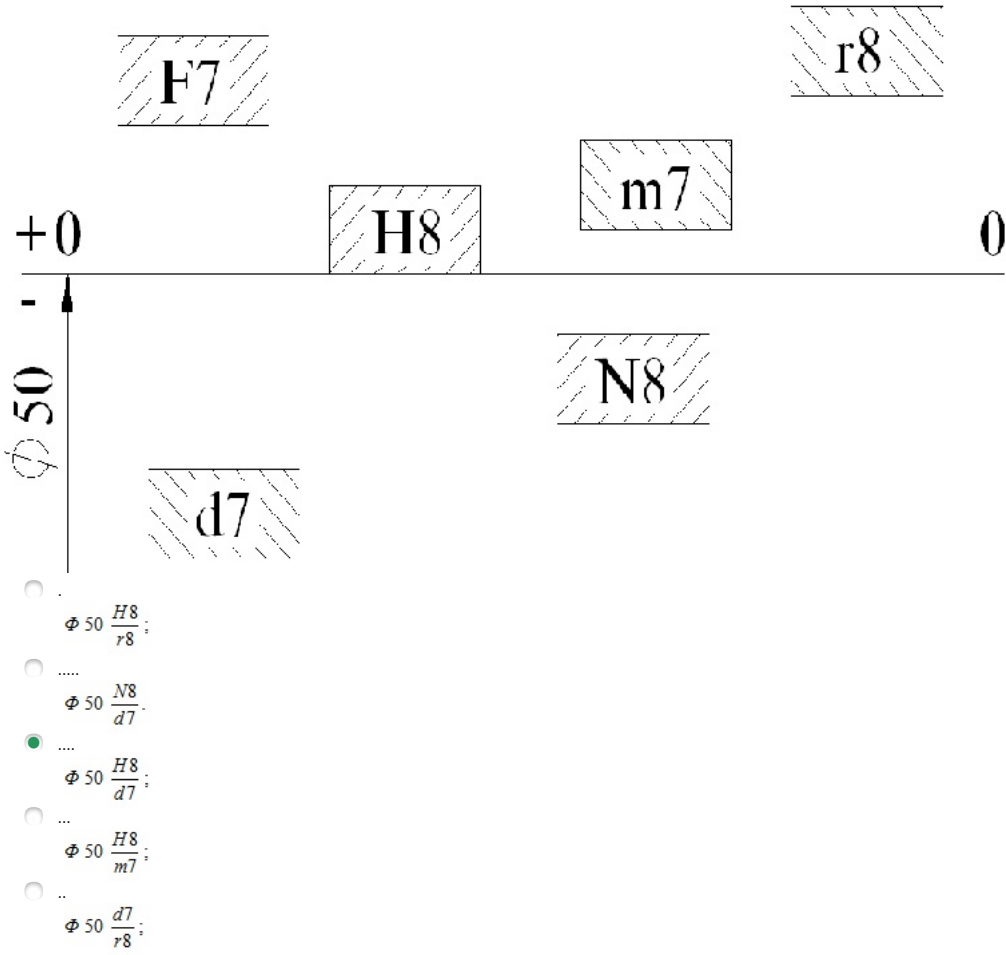

175 Sxemdə D 8 yuvasının ən böyük ölçüsü hansıdır?

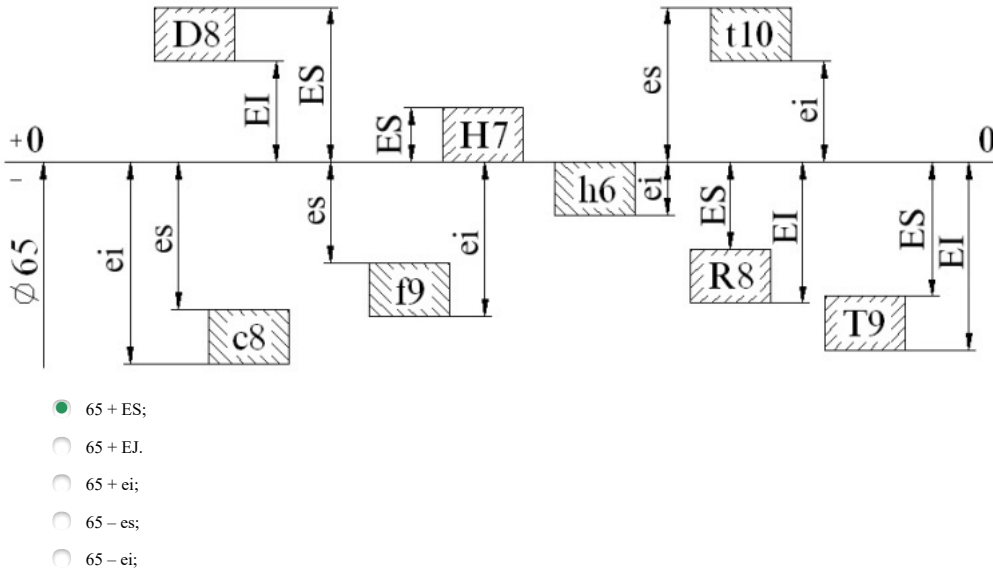

176 Sxemdə D 8 yuvasının ən kiçik ölçüsü hansıdır?

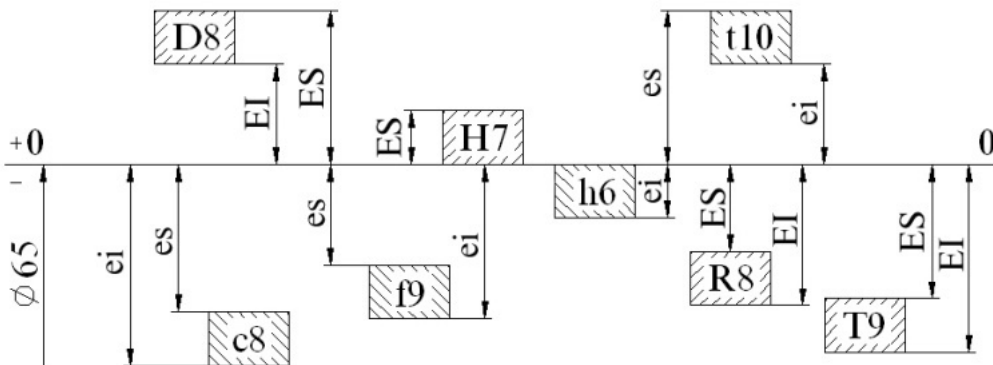

- 65 + ES;
- 65 + EJ.
- 65 + ei;
- 65 - es;
- 65 - ei;

177 Sxemdə t 10 valının ən kiçik ölçüsü hansıdır?

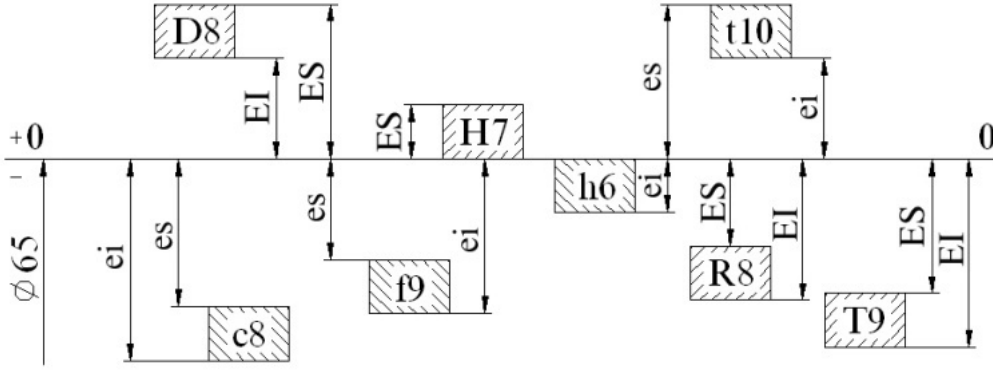

- 65 + ES;
- 65 + EJ.
- 65 + ei;
- 65 - es;
- 65 - ei;

178 Sxemdə c 8 valının ən kiçik ölçüsünü göstərin.

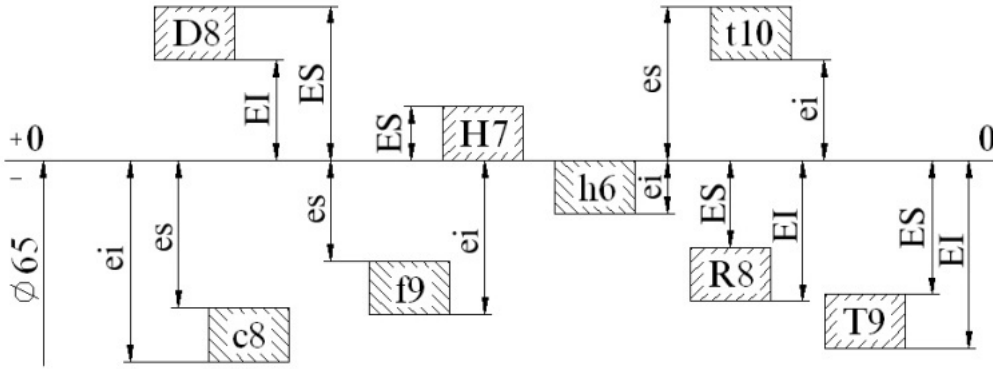

- 65 + ei;
- 65 + EJ.
- 65 + ES;
- 65 - ei;
- 65 - es;

179 Sxemdə c 8 valının ən böyük ölçüsü hansıdır

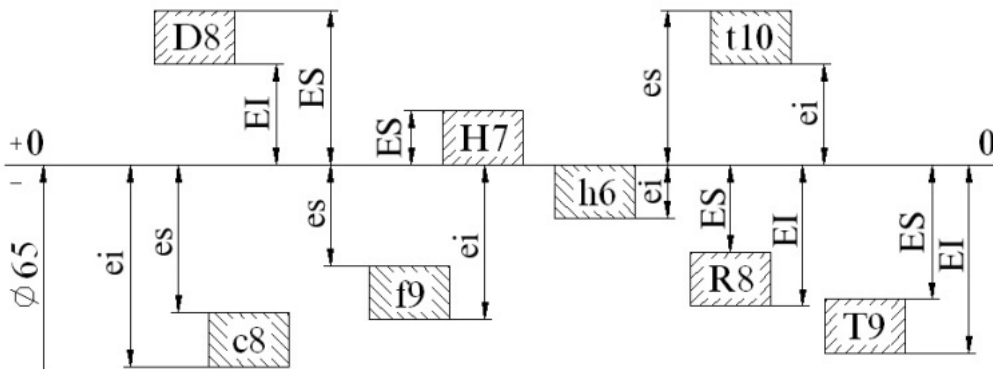

- 65 + ei;
- 65 + EJ.
- 65 + ES;
- 65 - ei;
- 65 + es;

180 Aşağıdakılardan hansı yuvaların aşağı hədd meyllənməsini göstərir?

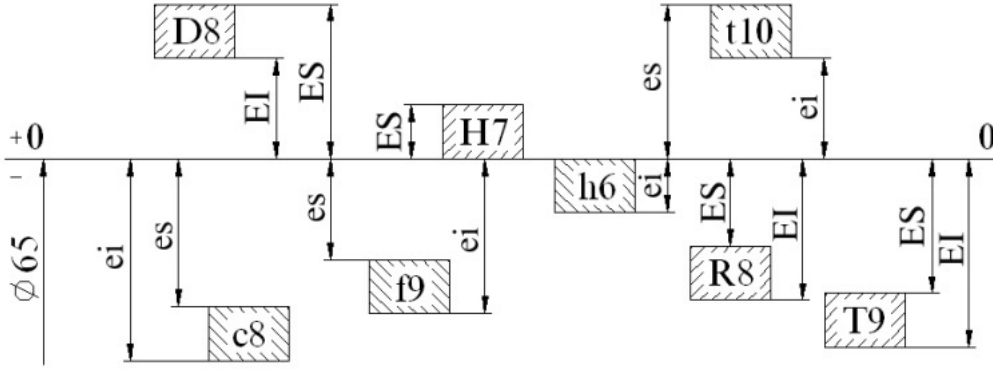

- .....  
 D8  $\Rightarrow$  EI; R8  $\Rightarrow$  EI; T9  $\Rightarrow$  EI;  
 .....  
 c8  $\Rightarrow$  ei; f9  $\Rightarrow$  ei; h6  $\Rightarrow$  ei; t10  $\Rightarrow$  ei.  
 .....  
 c8  $\Rightarrow$  es; f9  $\Rightarrow$  es; t10  $\Rightarrow$  es;  
 .....  
 c8  $\Rightarrow$  es; f9  $\Rightarrow$  es; t10  $\Rightarrow$  ei  
 .....  
 D8  $\Rightarrow$  EI; R8  $\Rightarrow$  ES; T9  $\Rightarrow$  ES;

181 Aşağıdakılardan hansı valların yuxarı meyllənməsini göstərir?

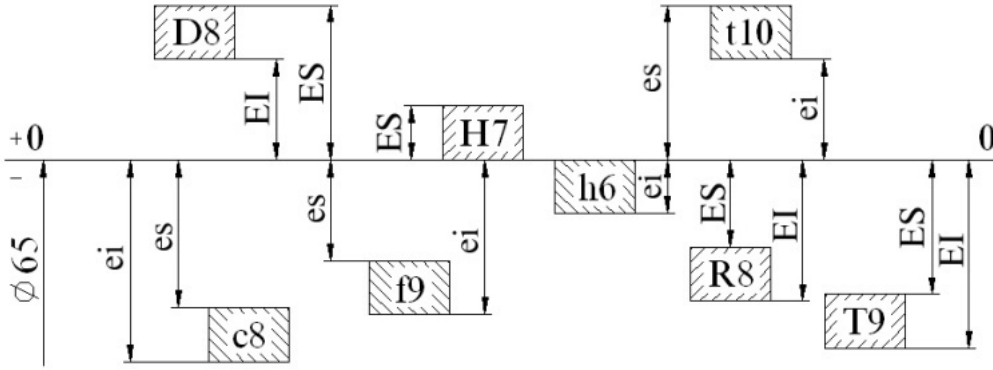

- .....  
 D8  $\Rightarrow$  ES; H7  $\Rightarrow$  ES; R8  $\Rightarrow$  ES; T9  $\Rightarrow$  ES.  
 .....  
 D8  $\Rightarrow$  EI; R8  $\Rightarrow$  EI; T9  $\Rightarrow$  EI;  
 .....  
 D8  $\Rightarrow$  EI; R8  $\Rightarrow$  ES; T9  $\Rightarrow$  ES;  
 .....  
 c8  $\Rightarrow$  es; f9  $\Rightarrow$  es; t10  $\Rightarrow$  ei  
 .....  
 c8  $\Rightarrow$  es; f9  $\Rightarrow$  es; t10  $\Rightarrow$  es;

182 Hansı halda ən kiçik gərilmə doğrudur?

- ES - EI.  
 ES - ei;  
 es - EI;  
 Es - EI;  
 ei - ES;

183 Hansı halda valın müsaidəsi doğrudur?

- es - EI;  
 ES - EI.  
 EI - es;  
 ES - ei;  
 es - ei;

184 Aşağıdakılardan hansı yuvanın müsaidəsini göstərir?

- ES - EI.  
 ES - ei;  
 es - ei;  
 es - EI;

EI - es;

185 Aşağıdakılardan hansı əsas yuvanı göstərir?

- H7;  
 t10;  
 h6.  
 D8;  
 R8;

186 Sxemdə əsas valı göstərin:

- H7;  
 h6.  
 t10;  
 f9;  
 D8;

187 Aşağıdakılardan hansı yuvası val, valı yuva sistemində olan oturtmadır?

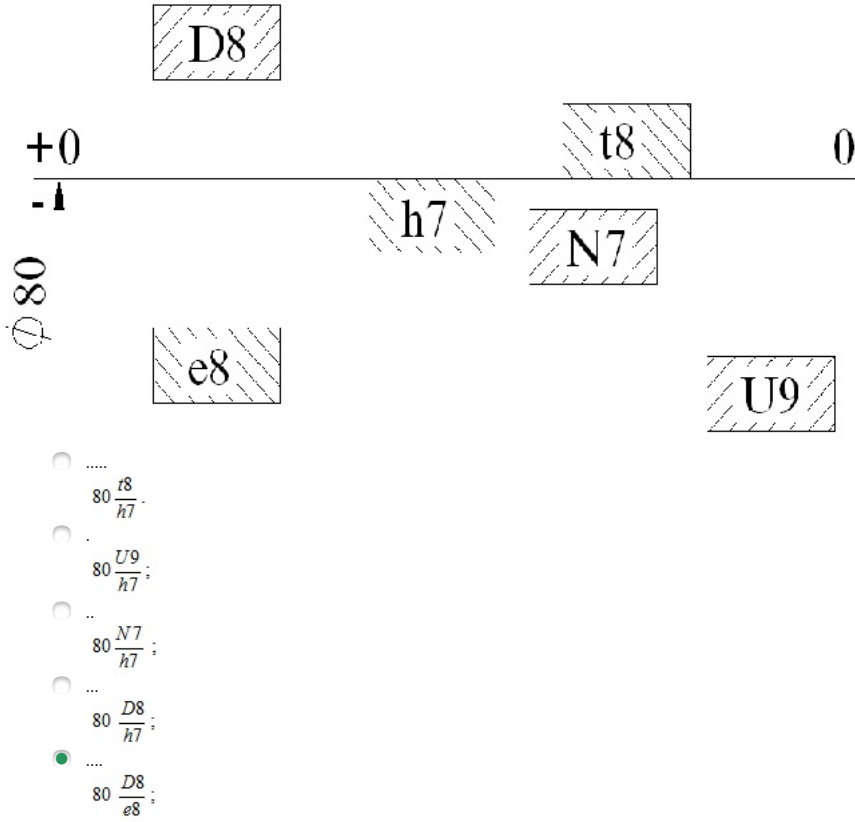

188 Sxemdə val sistemində keçid oturtmasını göstərin?

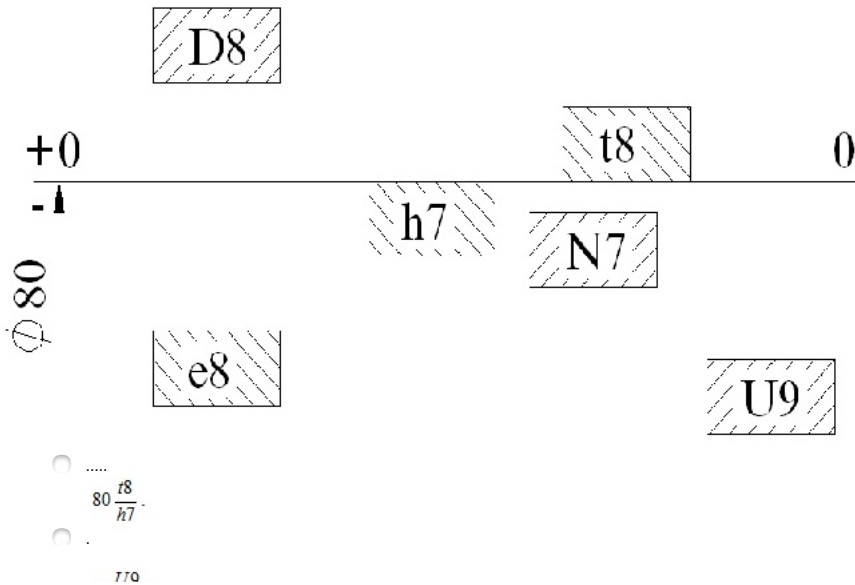

- $80 \frac{H7}{h7}$ ;  
  $80 \frac{N7}{h7}$ ;  
  $80 \frac{D8}{h7}$ ;  
  $80 \frac{D8}{e8}$

189 Sxemdə val sistemində gərilməli oturtmanı göstərin?

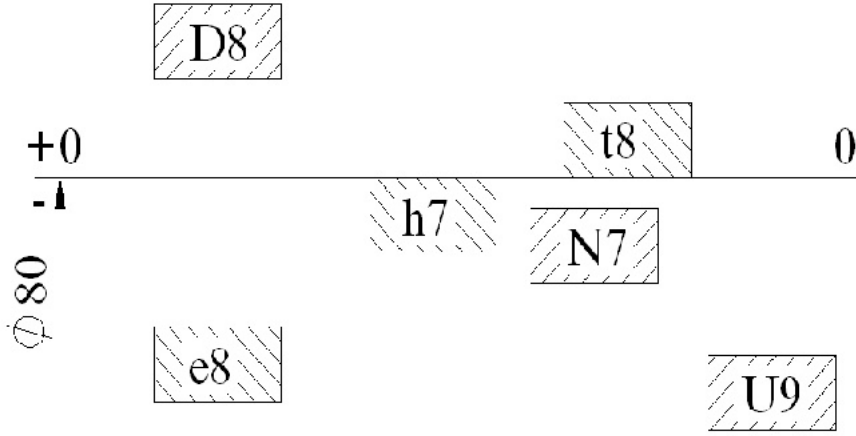

- $80 \frac{t8}{h7}$ ;  
  $80 \frac{U9}{h7}$ ;  
  $80 \frac{N7}{h7}$ ;  
  $80 \frac{D8}{h7}$ ;  
  $80 \frac{D8}{e8}$

190 Sxemdə val sistemində ara boşluqlu oturtmanı göstərin?

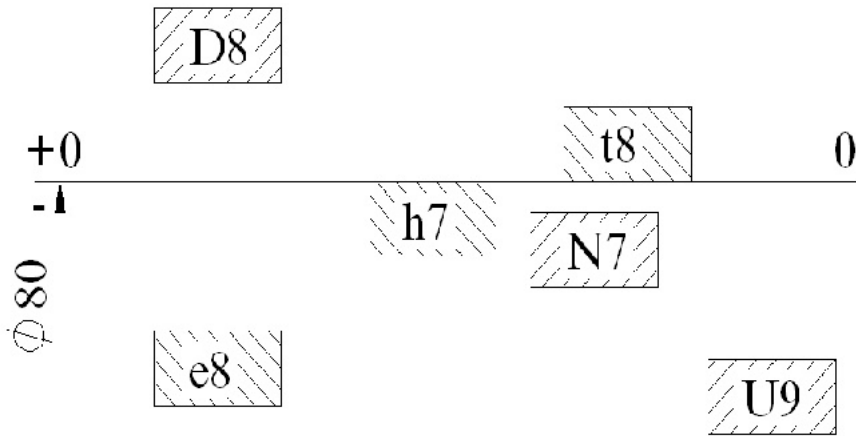

- $80 \frac{D8}{e8}$ ;  
  $80 \frac{U9}{h7}$ ;  
  $80 \frac{N7}{h7}$ ;  
  $80 \frac{D8}{h7}$ ;  
  $80 \frac{t8}{h7}$

191 Sxemdə hansı oturtma düzgün deyil?

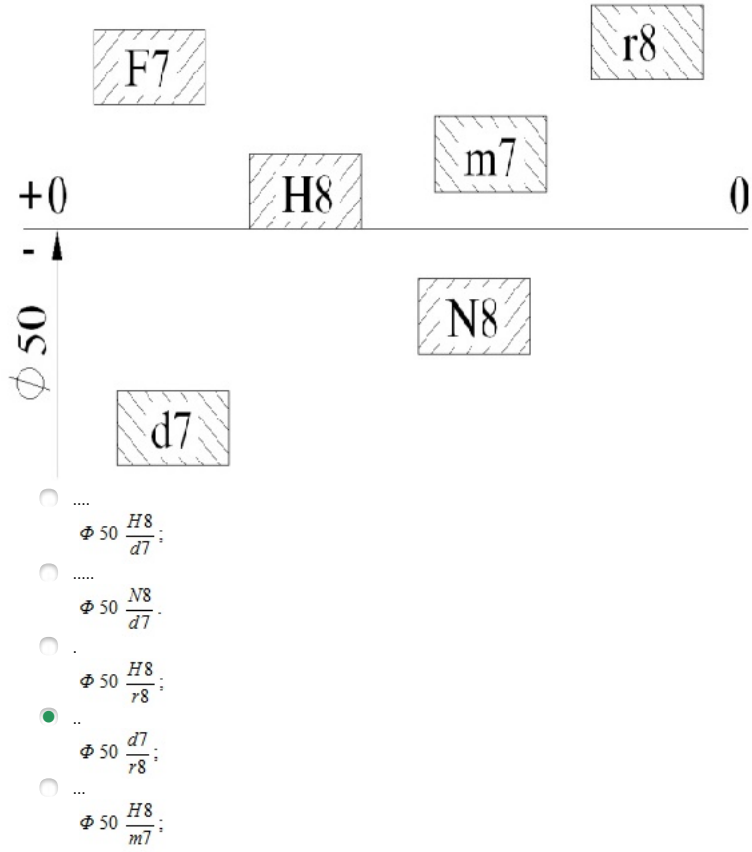

192 Sxemdə yuvası val, valı yuva olan oturtmanı göstərin?

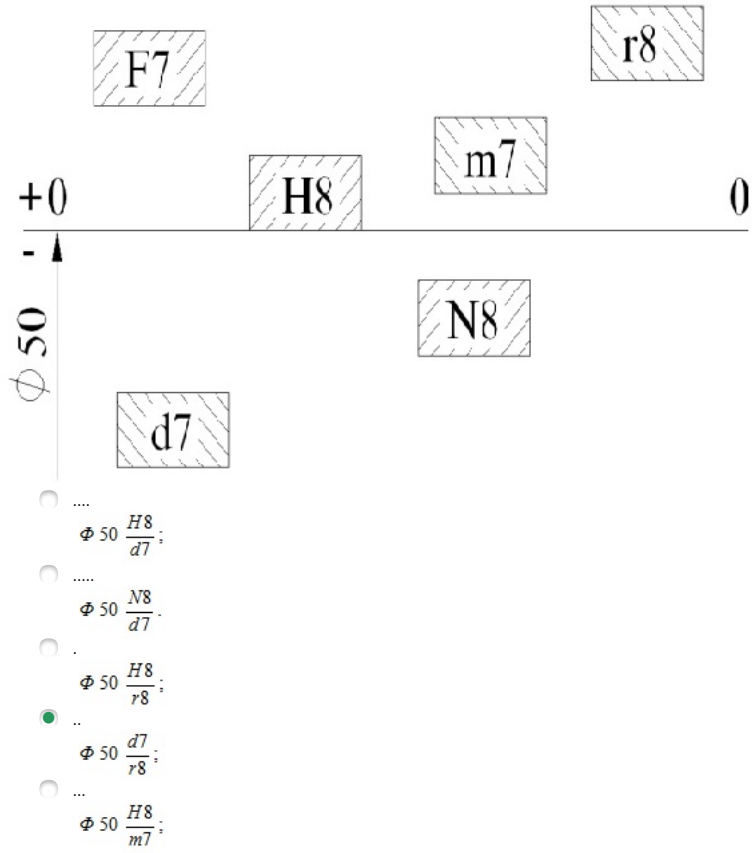

193 Sxem üzrə gərilməli oturtma hansıdır?

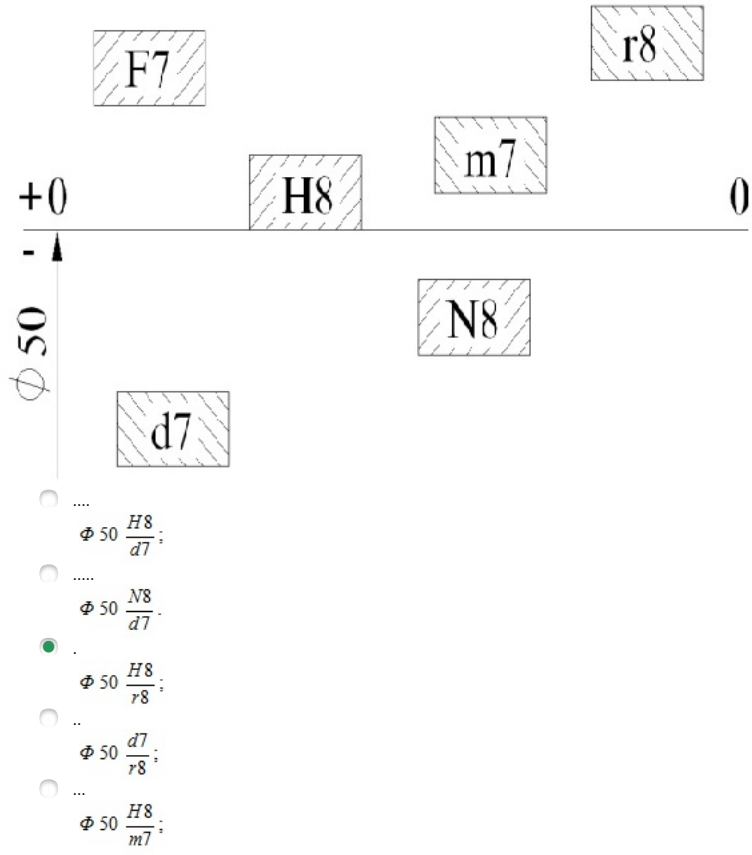

194 Sxem üzrə ara boşluqlu oturtma hansıdır?

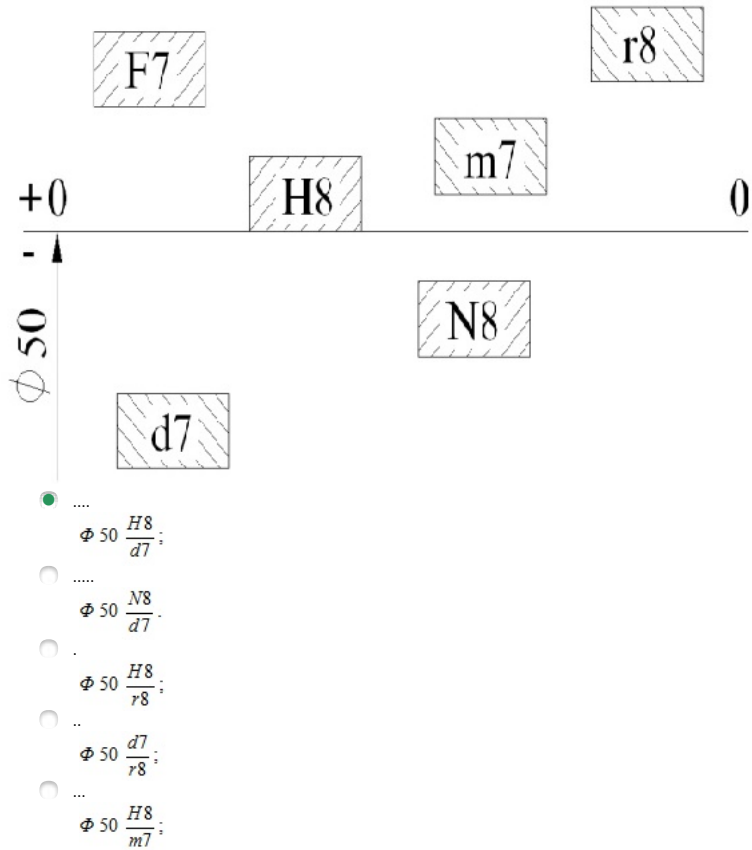

195 Yuva sistemində valların ... müsaidə sahəsi nəzərdə tutulmuşdur.

- 60
- 50
- 30
- 45
- 40



196 Müsaidə sahələrinin böyük bir hissəsi ... götürülmüşdür.

- QOST 25347-82
- QOST 25347-70
- QOST 25450-90
- QOST 25640-80
- QOST 25677-50

197 Oturtmaların yaranması üçün ... kəvalitetlərində müvafiq müsaidə sahələri vardır.

- 10...12
- 12...14
- 16...18
- 8...12
- 14...16

198 Standartda ən kobud kəvalitet hansıdır?

- 5-ci
- 7-ci
- 6-cı
- 18-ci
- 2-ci

199 Standartda ən dəqiq kəvalitet hansıdır?

- 16-cı
- 17-ci
- 8-ci
- 12-ci
- 14-cü

200 Göstərilənlərdən hansı əsas valı göstərir?

- g
- b
- h
- e
- f

201 Göstərilən hərflərdən hansı əsas yuvanı göstərir?

- F
- G
- D
- E
- H

202 Deşik sistemində oturtmalar hansı oturtmalara deyilir?

- Aşağı sapması sifıra bərabər olan valların yuxarı sapması sifıra bərabər olan deşiklərlə birləşdirilməsindən alınan oturtmalara
- İxtiyari ölçülü valların ixtiyari ölçülü deşiklərlə birləşdirilməsindən alınan oturtmalara
- Ancaq ən böyük hədd ölçülü valları yuxarı sapmaları sifıra bərabər deşiklərlə birləşdirməklə alınan oturtmalara
- Müxtəlif valları əsas deşiklə birləşdirməklə alınan oturtmalara
- Ancaq ən kiçik hədd ölçülü valları aşağı sapmaları sifıra bərabər deşiklərlə birləşdirməklə alınan oturtmalara

203 Müsaidələr və oturtmalar sistemi nəyə deyilir?

- Standartlaşdırma, sertifikatlaşdırma və patentləşdirmə üzrə milli komitənin göstərişi ilə tərtib olunmuş müsaidələr və oturtmalar sırası toplusuna
- Nazirlər kabinetinin göstərişi ilə tərtib olunmuş müsaidələr və oturtmalar sırası toplusuna
- Təcrübə nəzəri və eksperimental tədqiqatları əsasında qanuna uyğun qurulmuş və standart formada tərtib olunmuş müsaidələr və oturtmalar sırası toplusuna
- Biznes qurumların göstərişi ilə tərtib olunmuş müsaidələr və oturtmalar sırası toplusuna
- Tarif şurasının göstərişi ilə tərtib olunmuş müsaidələr və oturtmalar sırası toplusuna

204 Həqiqi sapma nəyə deyilir?

- Yuxarı hədd və nominal ölçülərin fərqinə
- Hədd ölçülərin fərqinə
- Verilmiş uzunluqda həll ölçülərin fərqinə
- Həqiqi və nominal ölçülərin fərqinə
- Nominal və aşağı hədd ölçülərin fərqinə

205 Göstərilənlərdən hansı oturtmada istifadə edilmir?

- Nominal ölçü
- Əsas sapmalar
- Kvalitetlər
- Deşiyin və valın müsaidsə sahələrinin şərti işarələri
- Müsaidsələrin qrafiki təsviri

206 Yuxarı həddi 0 olan val hansı valdır?

- Həqiqi val;
- Aparılan val.
- Əsas val;
- Ötürücü val;
- Aparan val;

207 Aşağıdakılardan hansı val sistemini xarakterizə edir?

- Detalların daxili səthlərini ifadə etmək üçün
- Belə termindən istifadə olunmur
- Detalların emal olunmayan səthlərini ifadə etmək üçün
- Detalların yeyilmiş səthlərini ifadə etmək üçün
- Detalların xarici, əhatə olunan səthlərini ifadə etmək üçün

208 Düzgün işarə edilməyən oturtma hansıdır?

- 40 H7/ g6;
- 40 H7 / g6.
- 40 g6/ H7
- 40 H7 - g6;
- .
- $40 \frac{H7}{g6}$  ;

209 Yuxarı hədd sapması yuva üçün hansı düsturla hesablanır?

- .
- $ES = D - D_{max}$ ;
- ...
- $ES = D_{max} - D$ ;
- .....
- $ES = D_{min} - D$ ;
- .....
- $ES = D - D_{min}$ .
- ..
- $ES = D_{max} - D_{min}$ ;

210 Göstərilənlərdən hansı ölçü nominal ölçü hesab edilir?

- Yuxarı hədd ölçüyə;
- Sapmaların hesablanması üçün başlanğıc rolunu oynayan və ona nəzərən hədd ölçüləri təyin edilən ölçüyə;
- Buraxıla bilən xəta ilə ölçülmüş ölçüyə;
- Detalın emalı zamanı alınan ölçüyə.
- Aşağı hədd ölçüyə;

211 Neçə kvalitet müəyyən edilmişdir?

- 10;
- 17.
- 21;
- 20;
- 14;

212 Dəqiqlik kəvaliteti necə xarakterizə edilir?

- Ölçüyə verilən Müsaidəni;
- Oturtmanın xarakterini.
- Kəsmə prosesində detalın üst qatında baş verən struktur dəyişmələrini;
- Birləşmədə detalların qarşılıqlı yerləşmələrini;
- Məmulatın qabarit ölçülərini;

213 Aşağıdakılardan hansı müsaidə vahidini təmin edir?

- Çəki vahididir;
- Həcm vahidi.
- Ölçülərin səpələnmə intervalını xarakterizə edən kəmiyyətdir;
- Bucaq ölçüsüdür;
- Uzunluq vahididir;

214 Həqiqi ölçü necə olmalıdır?

- Hesabatdan alınan ölçü;
- Müsaidəsiz ölçü.
- Cizgidə verilmiş ölçü;
- Müsaidə sahəsinin ortasına uyğun gələn ölçü;
- Buraxıla bilən xəta ilə ölçülən ölçü;

215 Sxemdə göstərilən oturtma hansı oturtmadır?

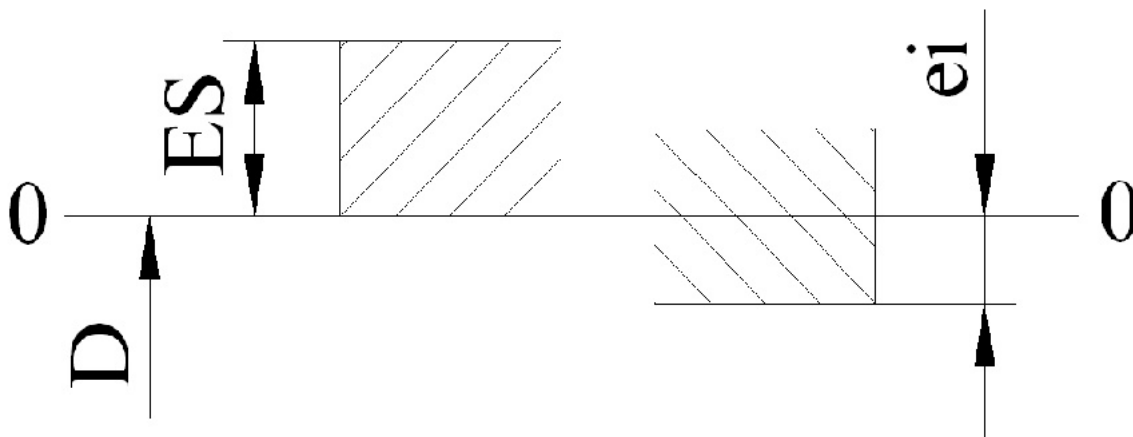

- Ara boşluqlu;
- Qarışıq;
- Keçid;
- Gərilməli;
- Qeyri-müəyyən.

216 Əsas yuva hansı halda ola bilər?

- Yuxarı hədd sapması sifira bərabər;
- Aşağı hədd sapması sifira bərabər;
- Hədd sapmaları müsbət olan.
- Müsaidə sahəsinin ortasının koordinatı sifir olan;
- Hədd sapması olmayan;

217 Əsas val hansı halda ola bilər?

- Yuxarı hədd sapması sifir olan;
- Hədd sapmaları 0-0 xəttinə nəzərən simmetrik yerləşən.
- Hədd sapmalarının hər ikisi mənfi olan;
- Hədd sapmalarının hər ikisi müsbət olan;
- Aşağı hədd sapması sifir olan;

218 Aşağıdakılardan hansı əsas meyillənmədir?

- 0-0 xətti ilə üst-üstə düşən;
- 0-0 xəttinə yaxın.
- Aşağı hədd meyillənməyə bərabər;
- Yuxarı hədd meyillənməyə bərabər;
- 0-0 xətti ilə üst-üstə düşməyən;

219 Aşağıdakılardan hansı həqiqi ölçünü təmin edir?

- Hesabatlardan alınan ölçü;
- Müsəidə sahəsinin ortasına uyğun ölçü.
- Aşağı hədd ölçüsü;
- Buraxıla bilən xəta ilə ölçülən ölçü;
- Yuxarı hədd ölçüsü;

220 h6 valının ən böyük ölçüsünü göstərin.

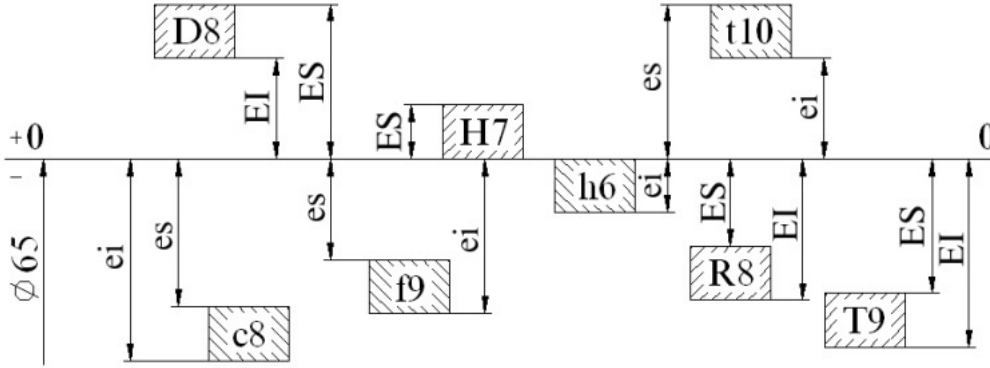

- $65 + ei$ ;
- $65 + EI$ ;
- $65$ ;
- $65 - ei$ ;
- $65 - es$ ;

221 Hansı meyillənmə, həqiqi sapmadır?

- Yuxarı hədd və nominal ölçülərin fərqi;
- Hədd ölçülərinin fərqi.
- Verilmiş uzunluqda hədd ölçülərinin fərqi;
- Həqiqi və nominal ölçülərin fərqi;
- Nominal və aşağı hədd ölçülərin fərqi;

222 D8 yuvasının ən böyük ölçüsünü göstərin.

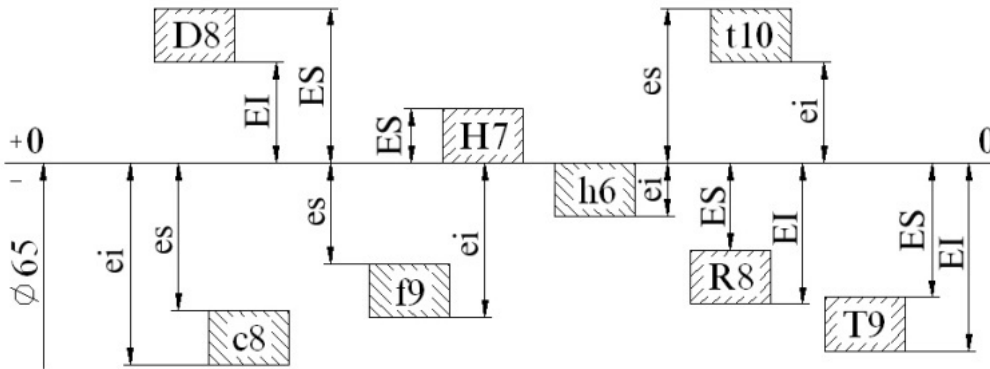

- $65 + ei$ ;
- $65 + EI$ ;
- $65 + ES$ ;
- $65 - ei$ ;
- $65 - es$ ;

223 Hansı ölçülər intervalı standarta uyğundur?

- 14-18, 18-36, 36-50;

- 3-6, 6-10, 10-18, 18-30;
- 18-30;30-54, 54-80.
- 87-120, 120-30, 160-230;
- 31-52,50-85, 83-110;

224 t10 valinin ən kiçik ölçüsünü göstərin.

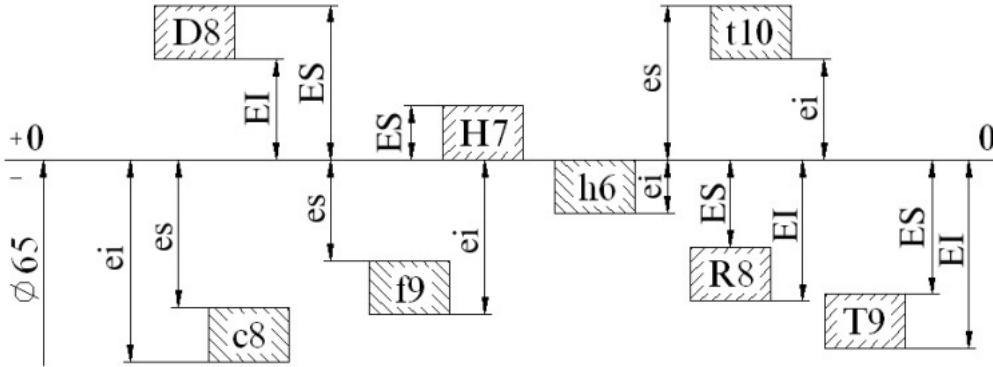

- $65 + ei$ ;
- $65 + ES$ ;
- $65 - ei$ ;
- $65 - es$ ;
- $65 + EI$ .

225 c8 valının ən kiçik ölçüsünü göstərin.

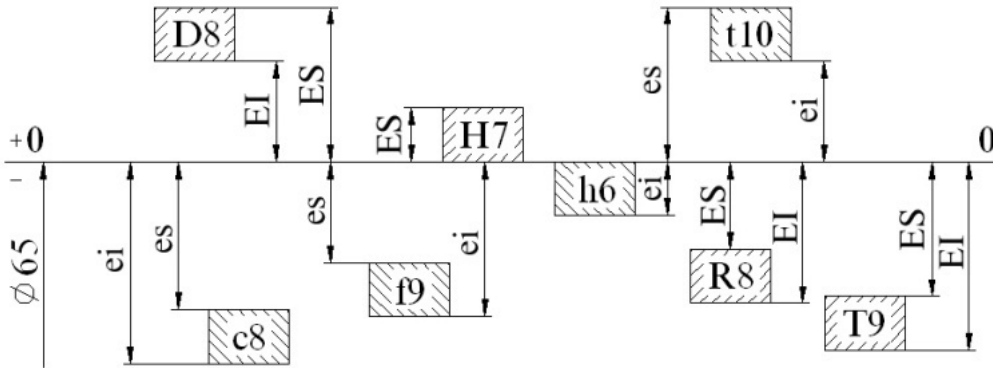

- $65 + ei$ ;
- $65 - es$ ;
- $65 + EI$ .
- $65 + ES$ ;
- $65 - ei$ ;

226 Hansı deşik əsas deşik adlanır?

- Müsəidə sahəsinin ortasının koordinatı sıfır olan;
- Hədd sapmaları müsbət olan.
- Yuxarı hədd sapması sıfıra bərabər;
- Aşağı hədd sapması sıfıra bərabər;
- Hədd sapması olmayan;

227 c8 valının ən böyük ölçüsünü göstərin.

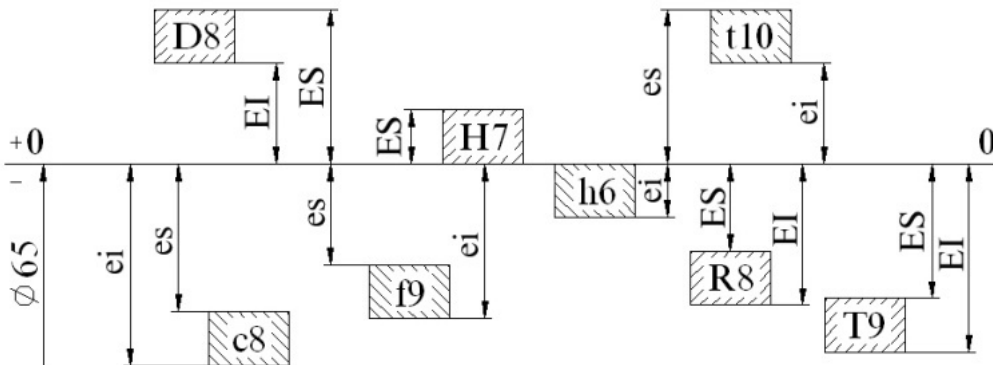

- 65 - ei;
- 65 + ei;
- 65 + ES;
- 65 + EI.
- 65 + es;

228 Hansı val əsas val adlanır?

- Hədd sapmalarının hər ikisi müsbət olan;
- Hədd sapmalarının hər ikisi mənfə olan;
- Aşağı hədd sapması sıfır olan;
- Yuxarı hədd sapması sıfır olan;
- Hədd sapmaları 0-0 xəttinə nəzərən simmetrik yerləşən.

229 Yuvaların aşağı sapmaları hansıdır?

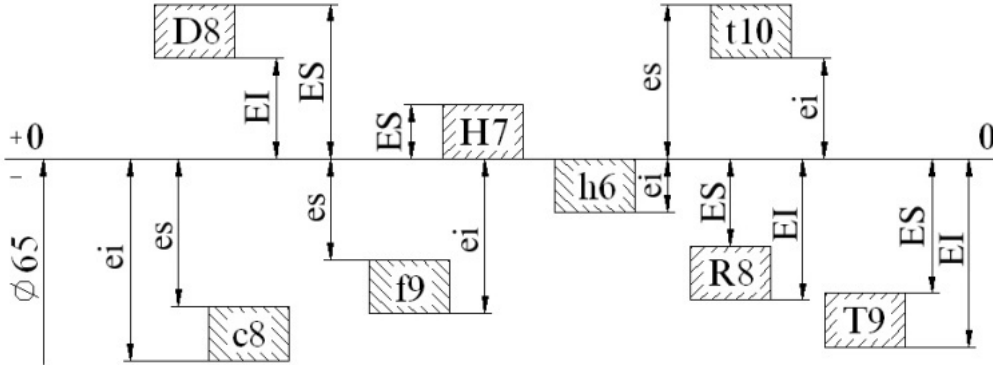

- ..
- c8 → es; f9 → es; t10 → es ;
- ..
- D8 → EI; R8 → ES; T9 → ES;
- ..
- D8 → EI; R8 → EI; T9 → EI;
- ..
- D8 → ES; H7 → ES; R8 → ES; T9 → ES.
- ..
- ..
- c8 → es; f9 → es; t10 → ei

230 Hansı meyillənmə əsas sapmadır?

- 0-0 xətti ilə üst-üstə düşməyən;
- 0-0 xətti ilə üst-üstə düşən;
- Aşağı hədd meyillənməyə bərabər;
- 0-0 xəttinə yaxın.
- Yuxarı hədd meyillənməyə bərabər;

231 Valların aşağı sapmaları hansıdır?

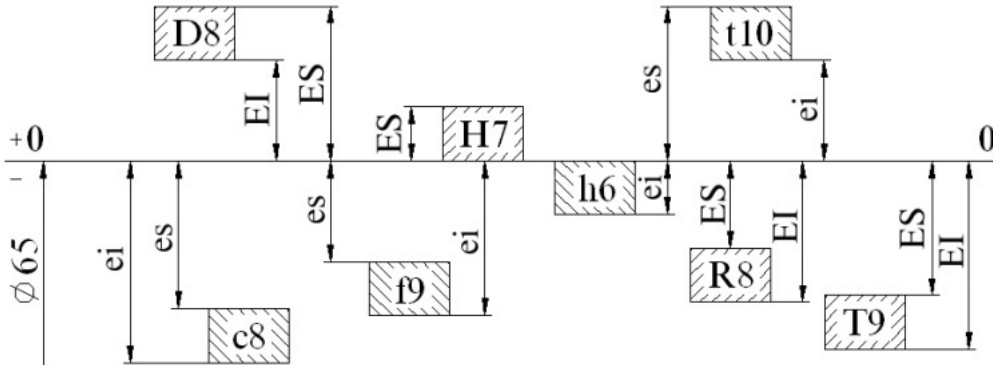

- ..
- c8 → es; f9 → es; t10 → es ;
- ..
- c8 → ei; f9 → ei; h6 → ei; t10 → ei.
- ..
- D8 → EI; R8 → EI; T9 → EI;
- ..
- D8 → EI; R8 → ES; T9 → ES;
- ..
- ..
- c8 → es; f9 → es; t10 → ei

232 Həqiqi ölçü hansı ölçüdür?

- hesabatlardan alınan ölçü;  
 Yuxarı hədd ölçüsü;  
 Müsaidə sahəsinin ortasına uyğun ölçü.  
 Aşağı hədd ölçüsü;  
 Buraxıla bilən xəta ilə ölçülən ölçü;

233 Yuvaların yuxarı sapmaları hansıdır?

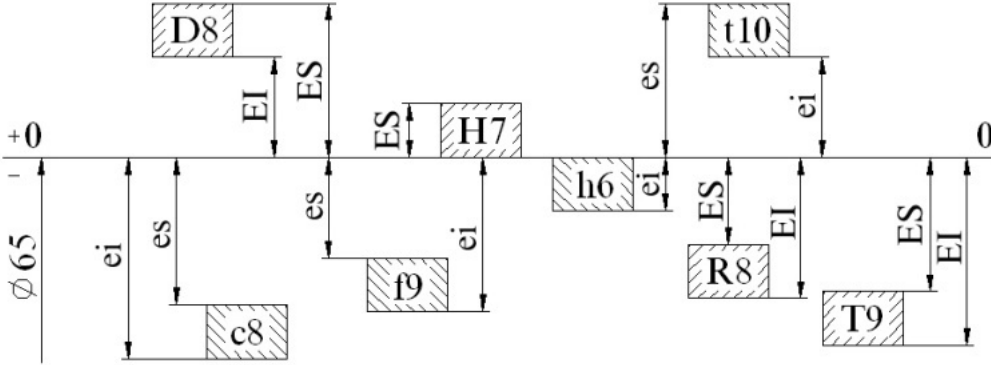

- $c8 \Rightarrow es; f9 \Rightarrow es; t10 \Rightarrow es;$   
  $D8 \Rightarrow ES; H7 \Rightarrow ES; R8 \Rightarrow ES; T9 \Rightarrow ES.$   
  $D8 \Rightarrow EI; R8 \Rightarrow EI; T9 \Rightarrow EI;$   
  $D8 \Rightarrow EI; R8 \Rightarrow ES; T9 \Rightarrow ES;$   
  $c8 \Rightarrow es; f9 \Rightarrow es; t10 \Rightarrow ei$

234 Valların yuxarı sapmaları hansıdır?

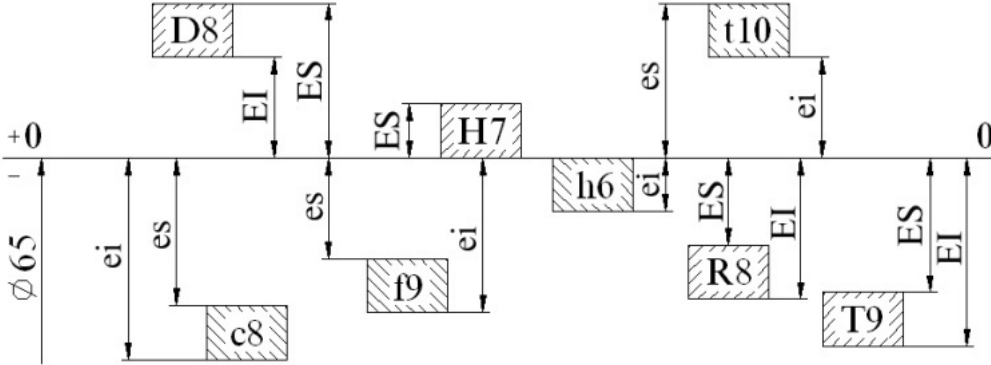

- $D8 \Rightarrow EI; R8 \Rightarrow EI; T9 \Rightarrow EI;$   
  $D8 \Rightarrow ES; H7 \Rightarrow ES; R8 \Rightarrow ES; T9 \Rightarrow ES.$   
  $c8 \Rightarrow es; f9 \Rightarrow es; t10 \Rightarrow es;$   
  $c8 \Rightarrow es; f9 \Rightarrow es; t10 \Rightarrow ei$   
  $D8 \Rightarrow EI; R8 \Rightarrow ES; T9 \Rightarrow ES;$

235 Yuvaların əsas sapmaları hansıdır?

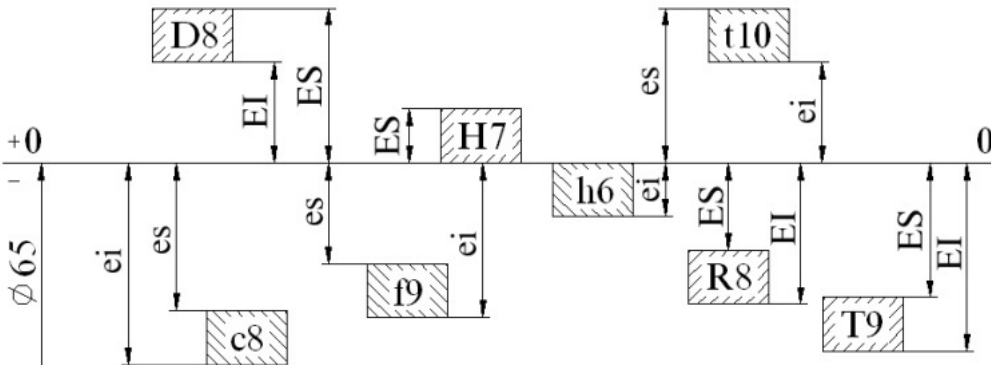

- $D8 \Rightarrow EI; R8 \Rightarrow EI; T9 \Rightarrow EI;$

$D8 \Rightarrow EI; R8 \Rightarrow EI; T9 \Rightarrow EI;$

.....

$D8 \Rightarrow ES; H7 \Rightarrow ES; R8 \Rightarrow ES; T9 \Rightarrow ES.$

.....

$c8 \Rightarrow es; f9 \Rightarrow es; t10 \Rightarrow es;$

.....

$c8 \Rightarrow es; f9 \Rightarrow es; t10 \Rightarrow ei$

.....

$D8 \Rightarrow EI; R8 \Rightarrow ES; T9 \Rightarrow ES;$

236 Valların esas sapmaları hansıdır?

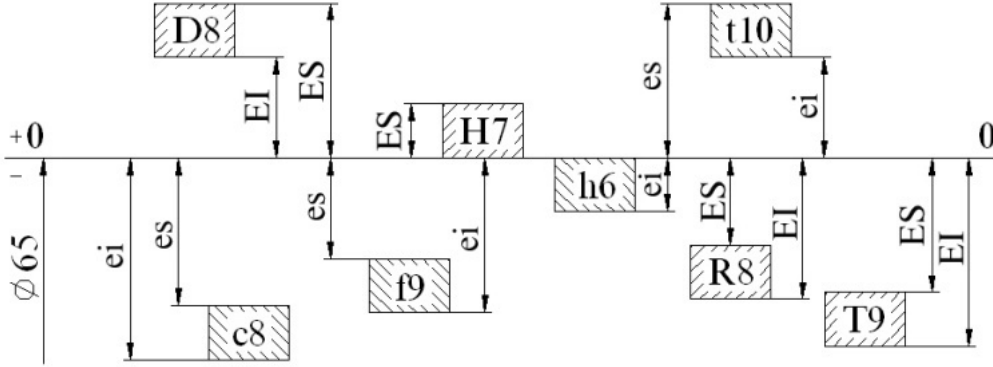

$D8 \Rightarrow EI; R8 \Rightarrow EI; T9 \Rightarrow EI;$

.....

$D8 \Rightarrow ES; H7 \Rightarrow ES; R8 \Rightarrow ES; T9 \Rightarrow ES.$

.....

$c8 \Rightarrow es; f9 \Rightarrow es; t10 \Rightarrow es;$

.....

$c8 \Rightarrow es; f9 \Rightarrow es; t10 \Rightarrow ei$

.....

$D8 \Rightarrow EI; R8 \Rightarrow ES; T9 \Rightarrow ES;$

237 Hansı ən kiçik gərilmədir?

ES - ei;

ES - EI.

Es - EI;

ei - ES;

es - EI;

238 D 8 yuvasının ən kiçik ölçüsünü göstərin.

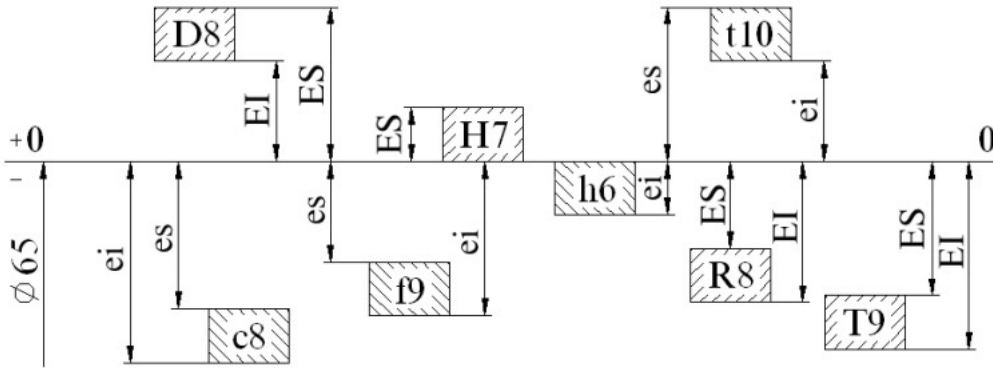

65 + ei;

65 + EI.

65 + ES;

65 - ei;

65 - es;

239 Hansı ən böyük gərilmədir?

es - EI;

ES - EI.

ES - ei;

es - ei;

EI - es;



240 t 10 valının ən kiçik ölçüsünü göstərin.

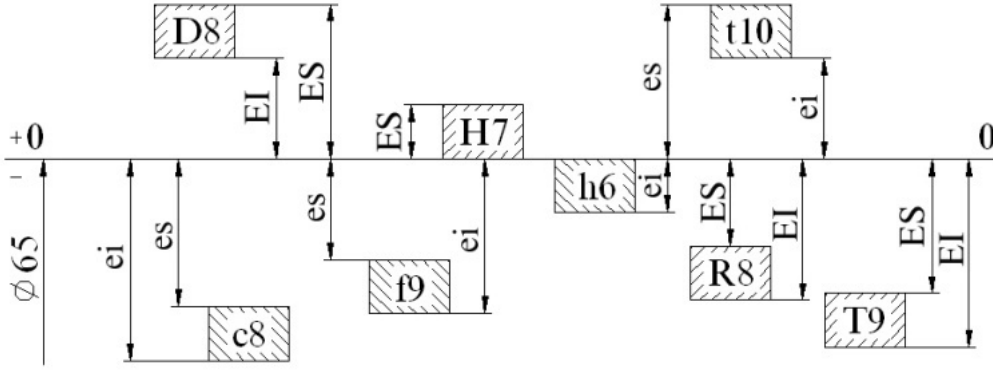

- 65 + ES;
- 65 - ei;
- 65 - es;
- 65 + ei;
- 65 + EI.

241 Hansı ən kiçik araboşluğudur?

- ES - ei;
- EI - es;
- es - EI;
- ES - EI.
- es - ei;

242 c 8 valının ən kiçik ölçüsünü göstərin.

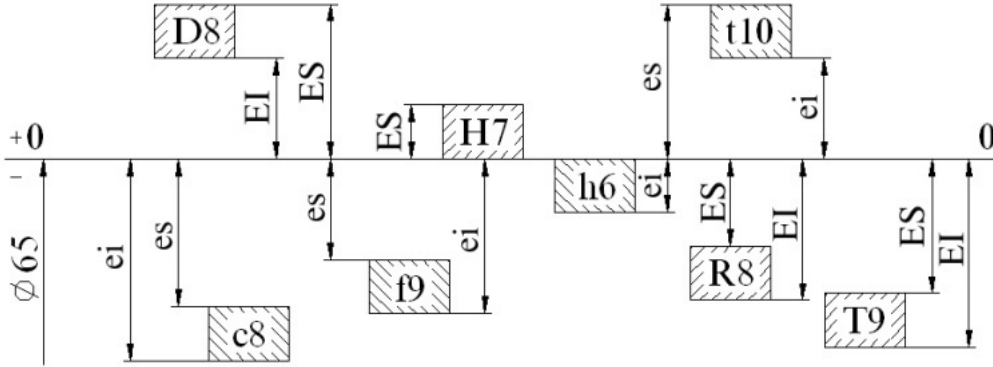

- 65 + ei;
- 65 - ei;
- 65 + ES;
- 65 + EI.
- 65 - es;

243 Hansı ən böyük araboşluğudur?

- ES - ei;
- EI - es;
- es - EI;
- ES - EI.
- es - ei;

244 c 8 valının ən böyük ölçüsünü göstərin.

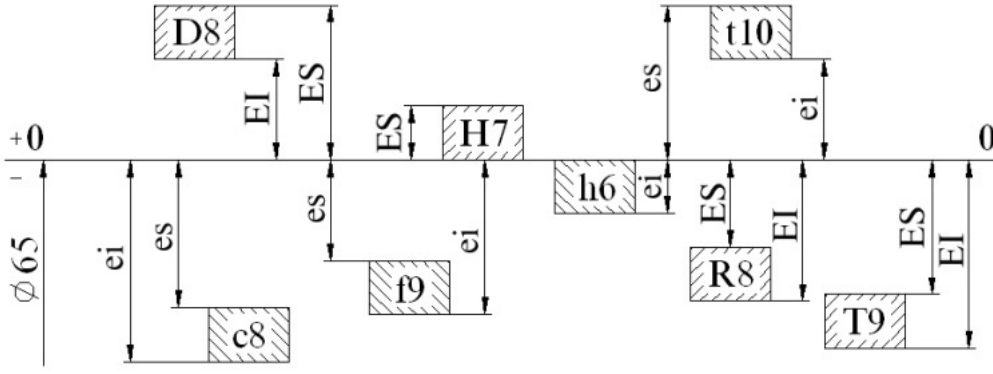

- $65 + ei$ ;
- $65 - ei$ ;
- $65 + ES$ ;
- $65 + EI$ .
- $65 + es$ ;

245 Valın müsaidəsi hansıdır?

- $ES - ei$ ;
- $EI - es$ ;
- $es - EI$ ;
- $ES - EI$ .
- $es - ei$ ;

246 Yuvaların aşağı sapmaları hansıdır?

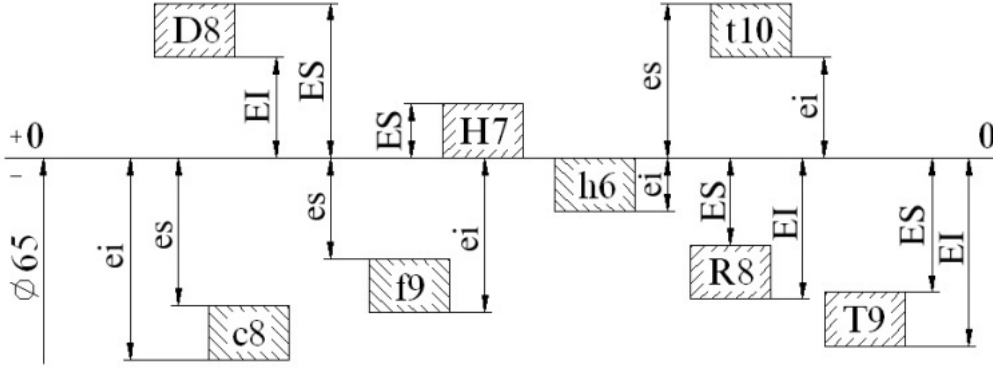

- ..
- $c8 \Rightarrow es; f9 \Rightarrow es; t10 \Rightarrow es$ ;
- ..
- $D8 \Rightarrow EI; R8 \Rightarrow ES; T9 \Rightarrow ES$ ;
- ..
- $D8 \Rightarrow EI; R8 \Rightarrow EI; T9 \Rightarrow EI$ ;
- ..
- $D8 \Rightarrow ES; H7 \Rightarrow ES; R8 \Rightarrow ES; T9 \Rightarrow ES$ .
- ..
- $c8 \Rightarrow es; f9 \Rightarrow es; t10 \Rightarrow ei$

247 Yuvaranın müsaidəsi hansıdır?

- $ES - ei$ ;
- $EI - es$ ;
- $es - EI$ ;
- $ES - EI$ .
- $es - ei$ ;

248 Əsas yuvanı seçin.

- D8;
- H7;
- t10;
- h6.
- R8;

249 Yuvaların yuxarı sapmaları hansıdır?

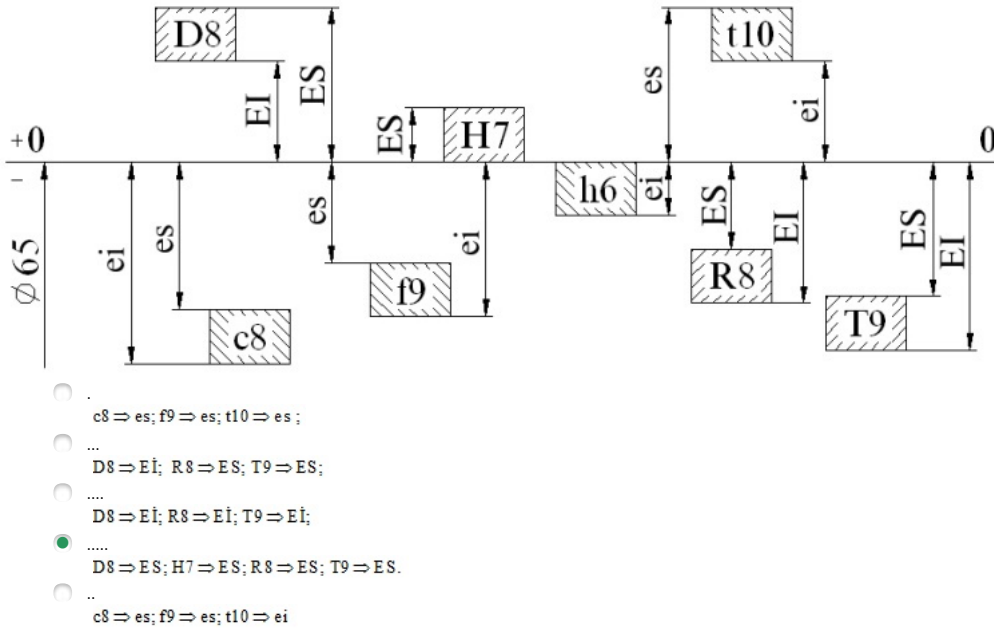

250 Əsas valı seçin

- D8;  
 H7;  
 t10;  
 h6.  
 f9;

251 Valların yuxarı sapmaları hansıdır?

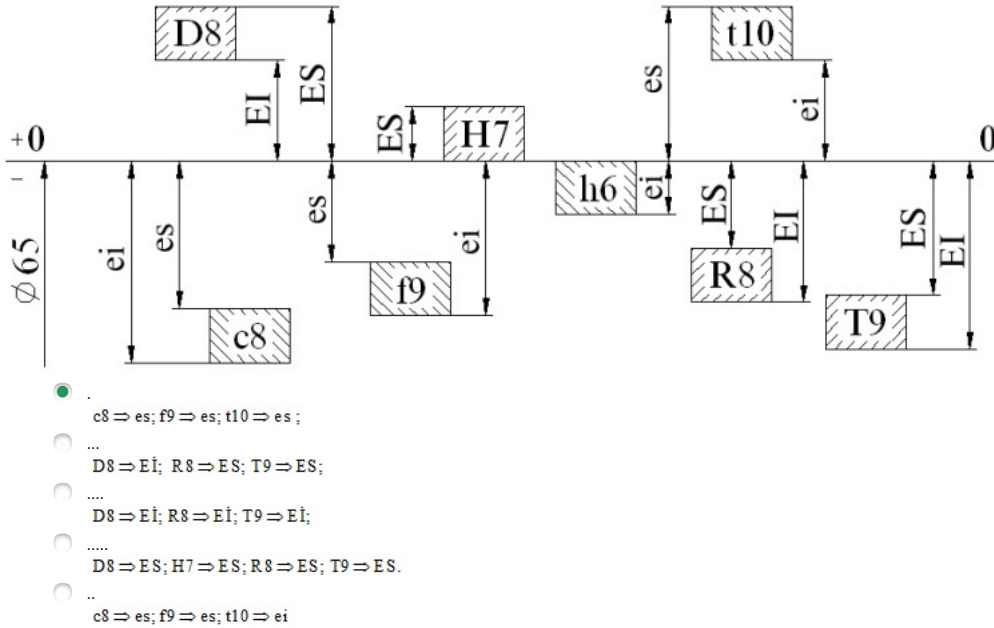

252 Hansı birləşmədə oturtma düzgün qurulmamışdır?

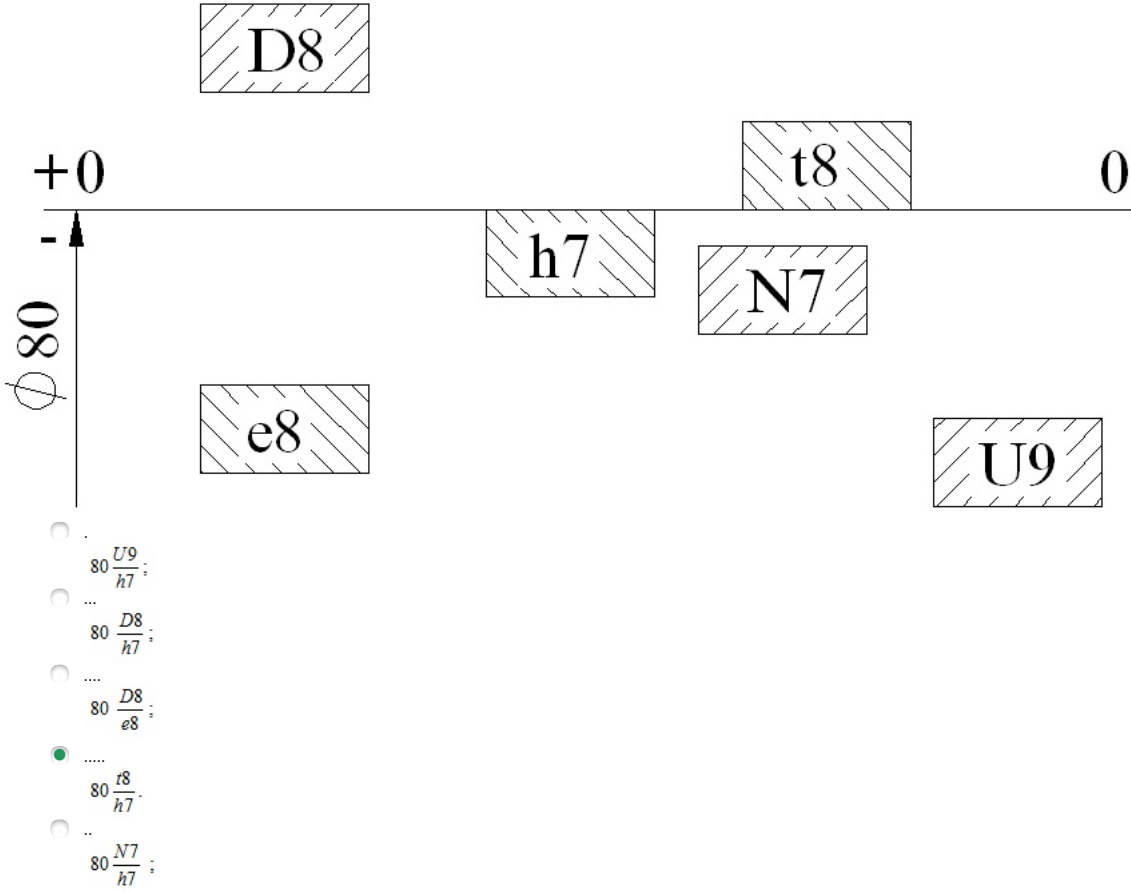

253 Yuvaların esas sapmaları hansıdır?

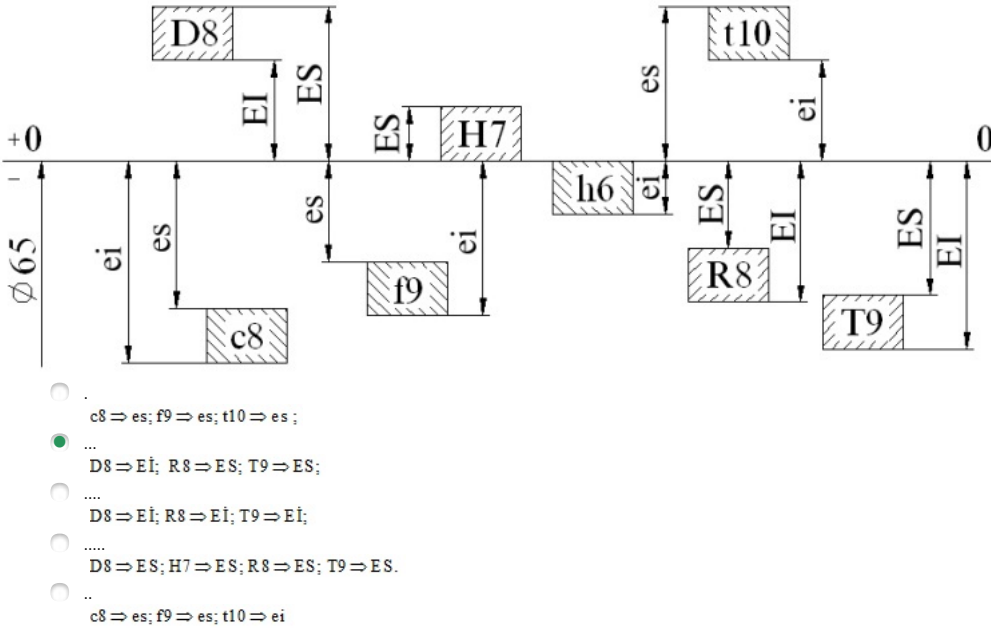

254 Yuvası val, valı yuva sistemində olan oturtma hansıdır?

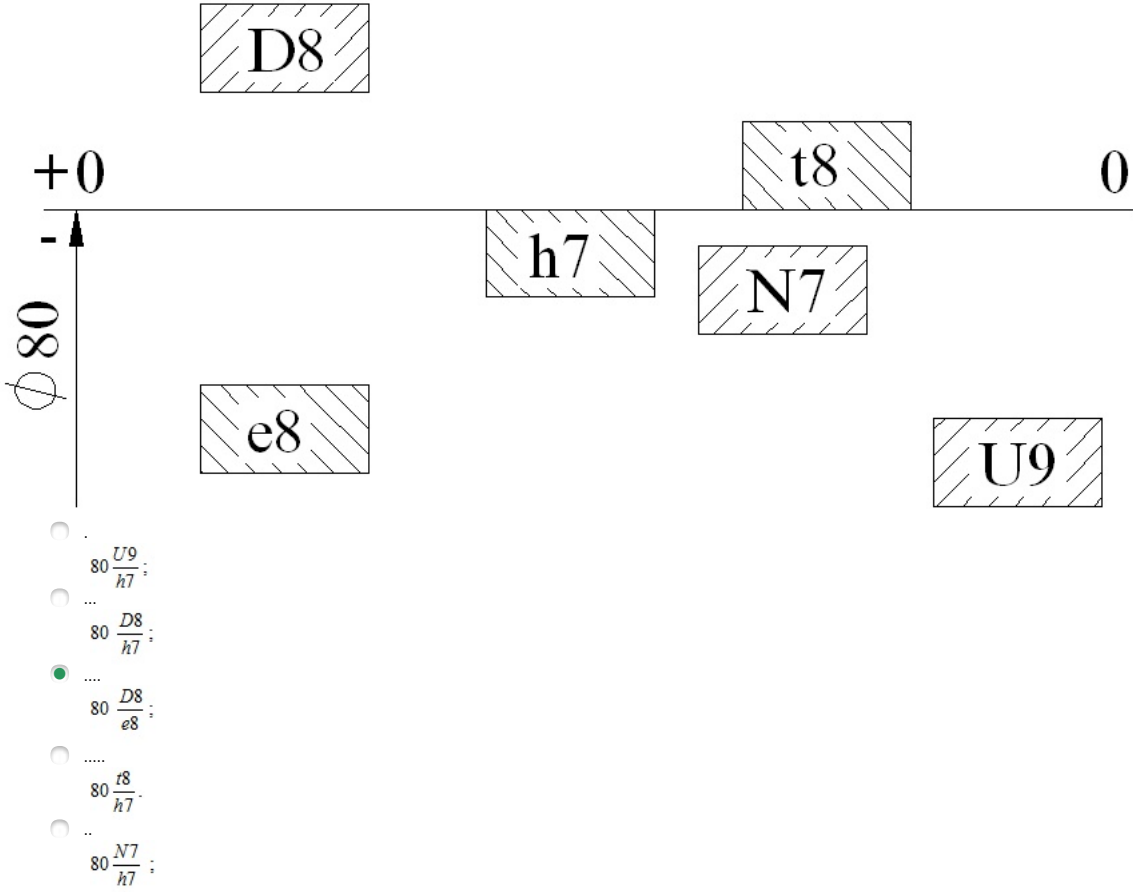

255 Valların esas sapmaları hansıdır?

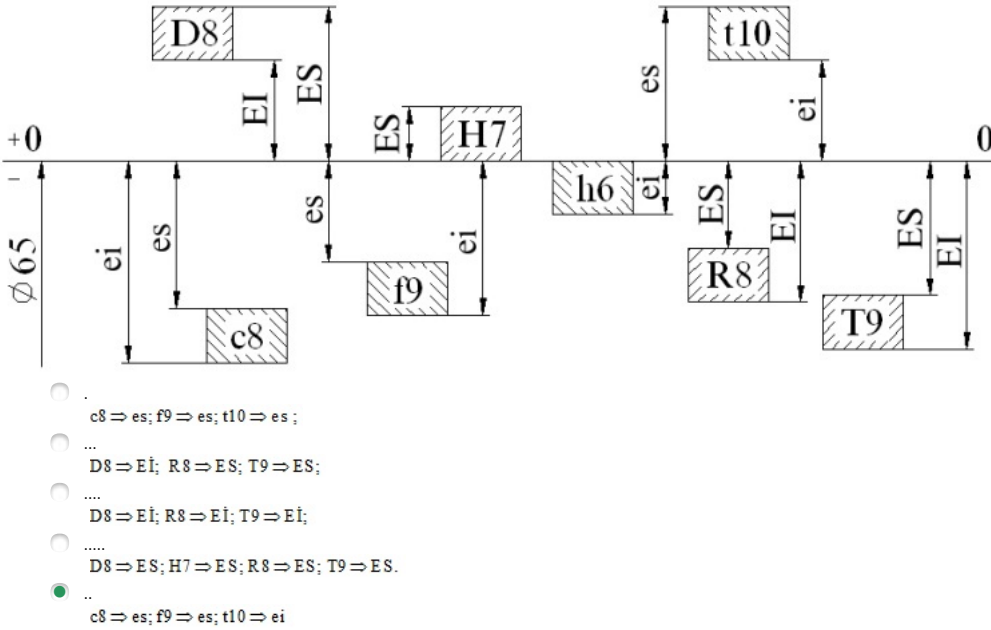

256 Val sisteminde keçid oturtması hansıdır?

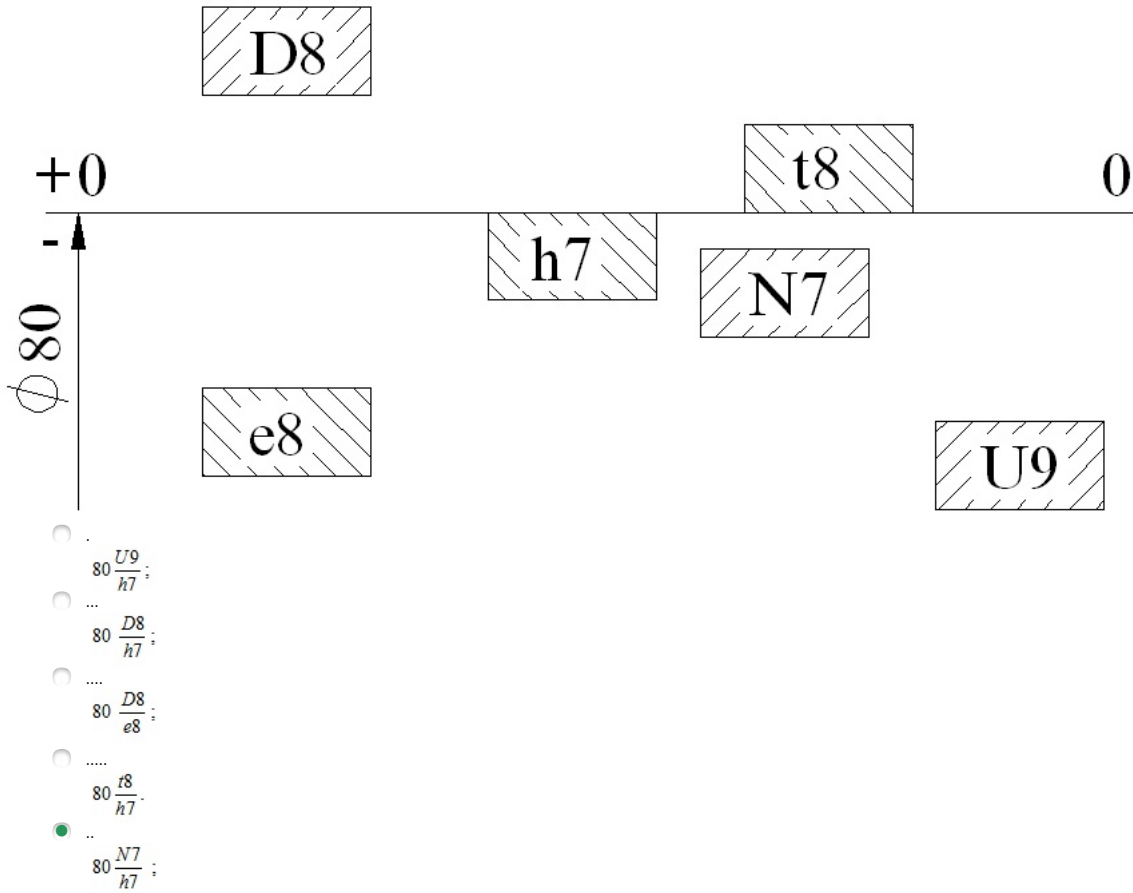

257 Val sisteminde görülmeli oturtma hansıdır?

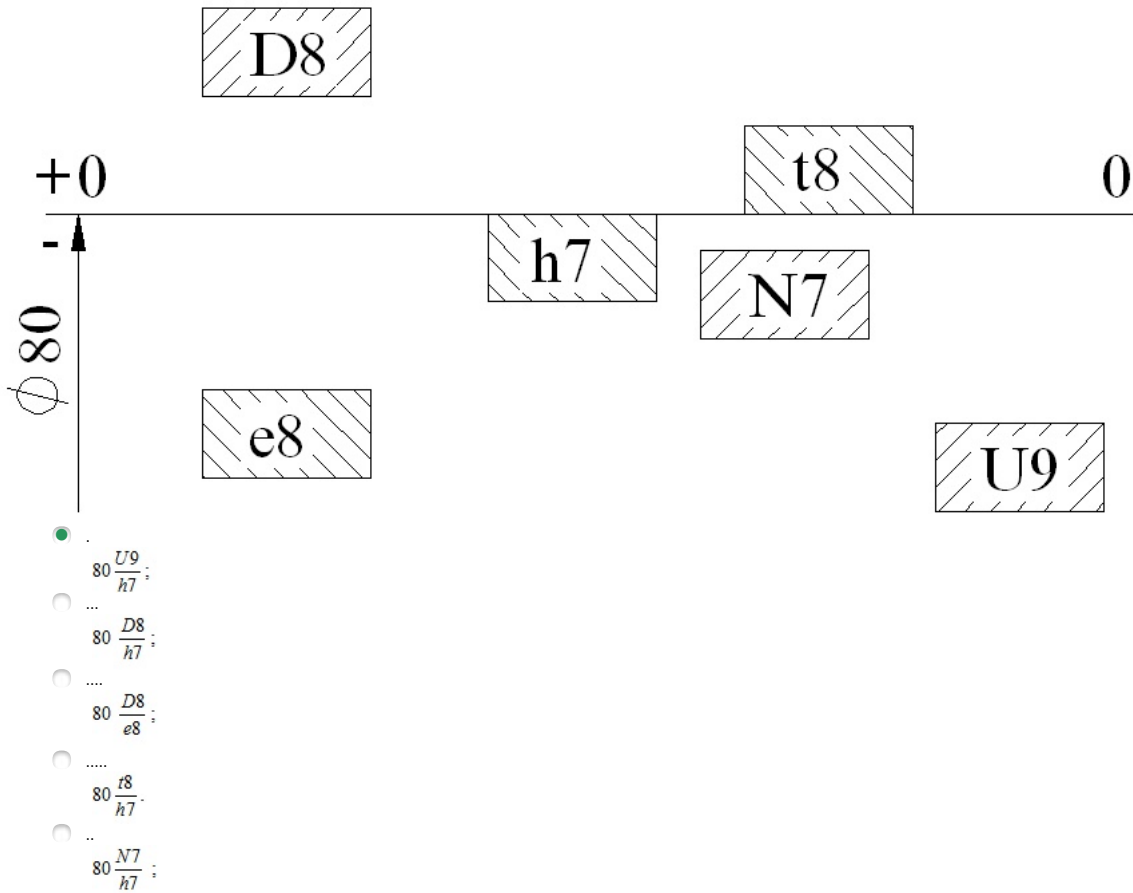

258 Hansı ən böyük görülmədir?

- ES - ei;
- EI - es;
- es - EI;

- ES - Eİ.  
 es - ei;

259 Val sisteminde araboşluqlu oturtma hansıdır?

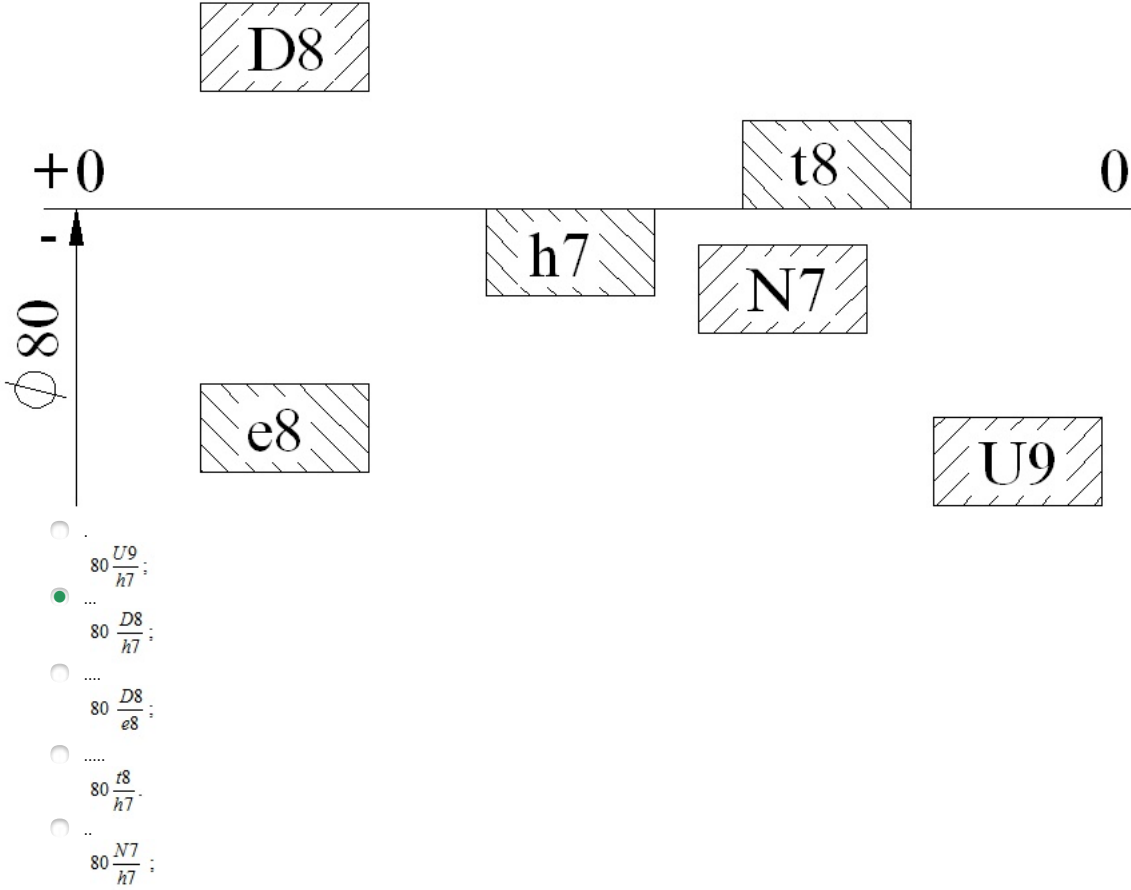

260 Hansı ən kiçik araboşluğudur?

- ES - ei;  
 Eİ - es;  
 es - Eİ;  
 ES - Eİ.  
 es - ei;

261 Hansı birləşmədə oturtma düzgün qurulmamışdır?

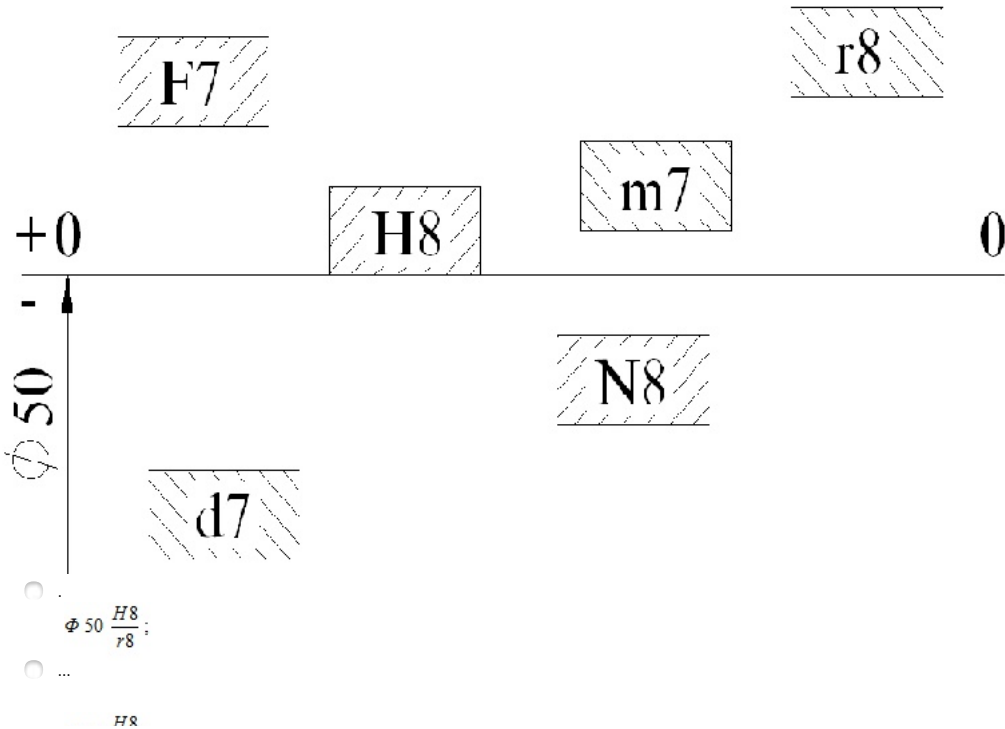

24.12.2017

- $\Phi 50 \frac{H8}{m7}$  ;  
 .....  
  $\Phi 50 \frac{H8}{d7}$  ;  
 .....  
  $\Phi 50 \frac{N8}{d7}$  ;  
 ..  
  $\Phi 50 \frac{d7}{r8}$  ;

262 Hansı ən böyük araboşluğudur?

- ES – ei;  
 EI – es;  
 es – EI;  
 ES – EI.  
 es – ei;

263 Yuvası val, valı yuva sistemində olan oturtma hansıdır?

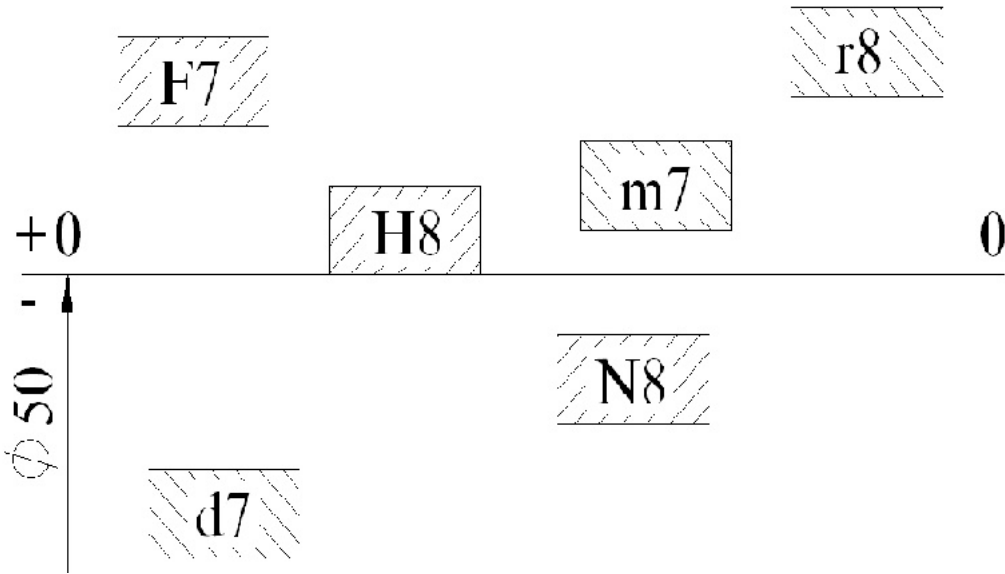

- $\Phi 50 \frac{H8}{r8}$  ;  
 .....  
  $\Phi 50 \frac{H8}{m7}$  ;  
 .....  
  $\Phi 50 \frac{H8}{d7}$  ;  
 .....  
  $\Phi 50 \frac{N8}{d7}$  ;  
 ..  
  $\Phi 50 \frac{d7}{r8}$  ;

264 Valın müsaidəsi hansıdır?

- ES – ei;  
 es – ei;  
 es – EI;  
 ES – EI.  
 EI – es;

265 Yuva sistemində keçid oturtması hansıdır?



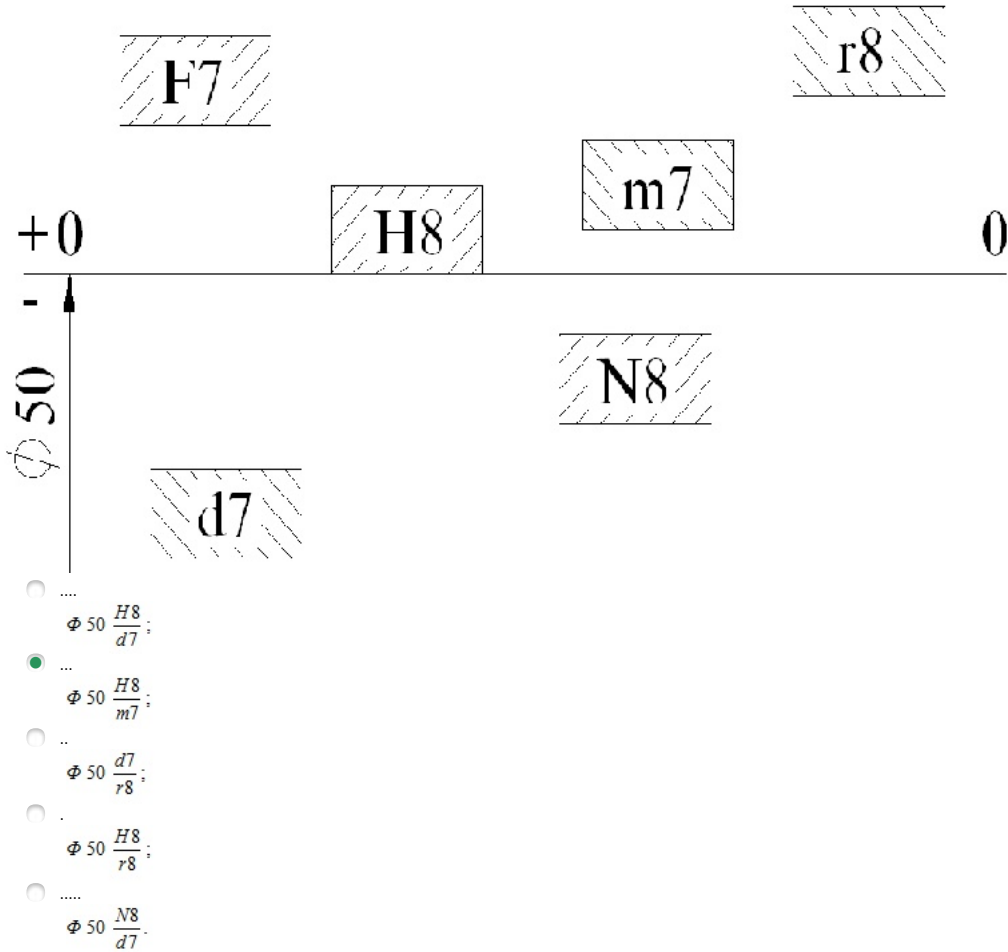

266 Val sistemində oturtma:

- dəqiq mərkəzləşən şütlər təyin edilir
- mərkəzləşdirilmiş şütlər tapılır
- H5/h4 dəqiq mərkəzləşdirilən və istiqamətləndirilən şütlər üçün təyin edilir
- koordinatlar qurulur
- istiqamətlənmiş şütlər təyin edilir

267 Oturtma H5/h4 dəqiq mərkəzləşdirilən və istiqamətləndirilən şütlər üçün təyin edilir:

- Val sistemində
- heç biri
- müsaidə
- koordinat sistemində
- mərkəzi

268 Valın və yastığın içliyinin kələ-kötürlülüğü bir-birinə mane olmamalıdır:

- işlik deyisməlidir
- mayeli sörtönməni təmin etmək üçün
- hərəkətli hissə tapılmalı
- hərəkətsiz hissə tapılmalı
- sörtönmə əmsalı tapılmalıdır

269 Mayeli sürtünməni təmin etmək üçün:

- işlik deyisməlidir
- valın və yastığın içliyinin kələ-kötürlülüğü bir-birinə mane olmamalıdır
- hərəkətli hissə tapılmalı
- hərəkətsiz hissə tapılmalı
- sörtönmə əmsalı tapılmalıdır

270 Sürtünmə yastıqlarının ən geniş yayılmış növü:

24.12.2017

- hidrodinamiki
- hidro
- mexaniki
- meaxanik
- dinamiki

271 Hərəkətli birləşmələrin ən geniş yayılmış növü:

- Yağlağışı materiallarla işləyən sürtünmə yastıqları
- nominal ölçü
- sörtönmə əmsalı
- materiallar
- yastıqlar

272 Bütün araboşluqlu oturtmalardan ən geniş yayılmışı:

- müsaidə
- h2 h1 oturtmaları
- üstüntutulan H7/f7 oturtması
- oturtma
- h5 oturtması

273 Val sistemində oturtma:

- dəqiq mərkəzləşən şütlər təyin edilir
- mərkəzləşdirilmiş şütlər tapılır
- H5/h4 dəqiq mərkəzləşdirilən və istiqamətləndirilən şütlər üçün təyin edilir
- koordinatlar qurulur
- istiqamətlənmiş şütlər təyin edilir

274 Oturtma H5/h4 dəqiq mərkəzləşdirilən və istiqamətləndirilən şütlər üçün təyin edilir:

- Val sistemində
- heç biri
- müsaidə
- koordinat sistemdi
- mərkəzi

275 Valın və yastığın içliyinin kələ-kötürlülüüyü bir-birinə mane olmamalıdır:

- işlik deyisməlidir
- mayeli sörtönməni təmin etmək üçün
- hərəkətli hissə tapılmalı
- hərəkətsiz hissə tapılmalı
- sörtönmə əmsalı tapılmalıdır

276 Mayeli sürtünməni təmin etmək üçün:

- hərəkətli hissə tapılmalı
- işlik deyisməlidir
- sörtönmə əmsalı tapılmalıdır
- hərəkətsiz hissə tapılmalı
- valın və yastığın içliyinin kələ-kötürlülüüyü bir-birinə mane olmamalıdır,

277 Sürtünmə yastıqlarının ən geniş yayılmış növü:

- hidrodinamiki
- dinamiki
- hidro
- mexaniki
- meaxanik

278 Hərəkətli birləşmələrin ən geniş yayılmış növü:

- sörtönmə əmsalı

- nominal ölçü
- Yağlaşığı materiallarla işləyən sürtünmə yastıqları
- yastıqlar
- materiallar

279 Yağlayıcı qatın yükötürmə qabiliyyəti hansı düsturla təyin edilir?

- ..  
 $h_{min} = 0,5S - e = 0,5S(1 - \chi)$
- ..  
 $R \approx \frac{\mu_0}{\nu^2} l d C_R$
- S=D-d
- .....  
 $h_{max} = 0,5C + e = 0,5C(1 - \chi)$
- ..  
 $h_{max} = 0,5C - e = 0,5C(1 - \chi)$

280 Mayeli sürtünməni təmin edən yağ təbəqəsinin qalınlığı necə işarə edirlər?

- ..
- $\Delta_f$
- ..
- $\Delta_p$
- ..
- $\Delta_{py}$
- ..
- $h_{m,t}$
- ..
- $\Delta_{y,t}$

281 Mayeli sürtünməni təmin etmək üçün aşağıdakı şərtlərdən hansı ödənilməlidir?

- ..  
 $h_{min} = 0,5S - e = 0,5S(1 - \chi)$
- ..  
 $h_{max} = 0,5C - e = 0,5C(1 - \chi)$
- S= d+H
- .....  
 $h_{min} \geq h_{m,t} \geq Rz_1 + Rz_2 + \Delta_f + \Delta_y + \Delta_{py} + \Delta_p$
- heç biri

282 Yağ qatının ən kiçik qalınlığı nisbi eksentrisitetlə necə əlaqəlidir?

- ..  
 $h_{max} = 0,5C - e = 0,5C(1 - \chi)$
- S=D/H
- heç biri
- S= d+H
- ..  
 $h_{min} = 0,5S - e = 0,5S(1 - \chi)$

283 ara boşluğunun ən böyük qiyməti hansı düsturla təyin edilir,

- S=D-d
- heç biri
- S=D/H
- S= d+H
- S=D+h

284 Deşik üçün yuxarı hədd sapması hansı düsturla hesablanır?

- ..  
 $ES = D - D_{max};$
- .....  
 $ES = D - D_{min}$
- .....  
 $ES = D_{min} - D;$
- ..  
 $ES = D_{max} - D;$
- ..  
 $ES = D_{max} - D_{min};$

285 Şəkildəki sxem hansı oturtmadır?

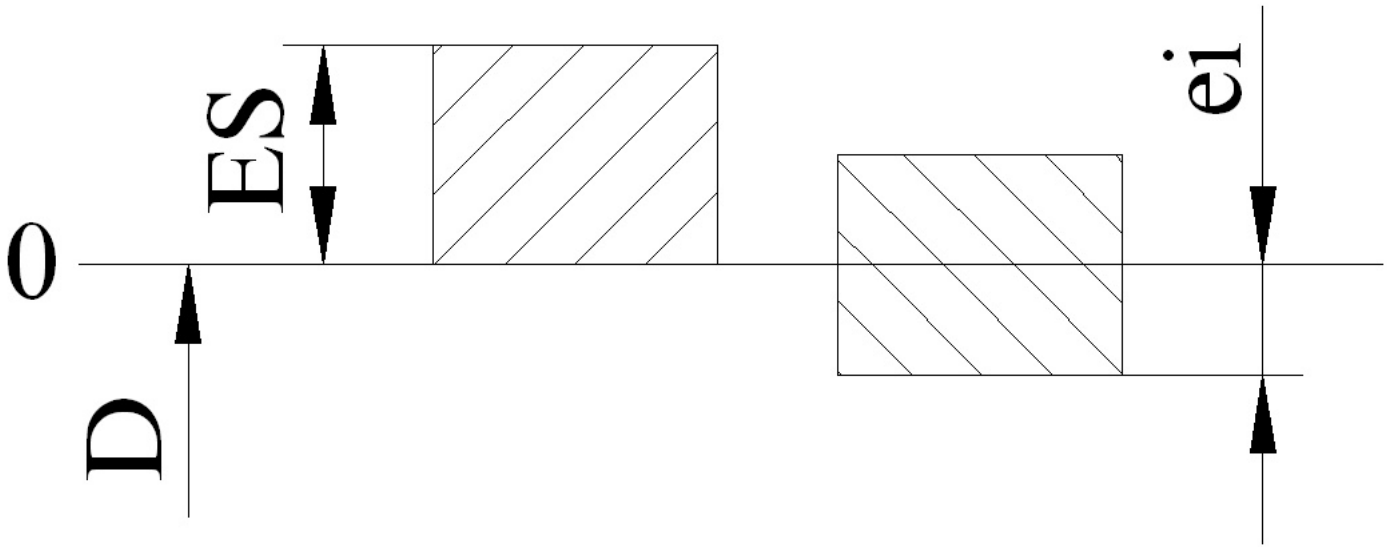

- Araboşluqlu;
- Qeyri-müəyyən.
- Qarışıq;
- Keçid;
- Görilməli;

286 Nominal ölçü hansı ölçüyə deyilir?

- Sapmaların hesablanması üçün başlanğıc rolunu oynayan və ona nəzərən hədd ölçüləri təyin edilən ölçüyə;
- Detalın emalı zamanı alınan ölçüyə.
- Aşağı hədd ölçüyə;
- Yuxarı hədd ölçüyə;
- Buraxıla bilən xəta ilə ölçülmüş ölçüyə;

287 Hansı deşik əsas deşik adlanır?

- Yuxarı hədd sapması sifira bərabər;
- Hədd sapmaları müsbət olan.
- Müsəidə sahəsinin ortasının koordinatı sıfır olan;
- Hədd sapması olmayan;
- Aşağı hədd sapması sifira bərabər;

288 Hansı val əsas val adlanır?

- Yuxarı hədd sapması sıfır olan;
- Hədd sapmaları 0-0 xəttinə nəzərən simmetrik yerləşən.
- Hədd sapmalarının hər ikisi mənfəi olan;
- Hədd sapmalarının hər ikisi müsbət olan;
- Aşağı hədd sapması sıfır olan;

289 Dəqiqlik kəməli nəyi təyin edir?

- Ölçüyə verilən müsəidəni;
- Kəmə prosesində detalın üst qatında baş verən struktur dəyişmələrini ;
- Birləşmədə detalların qarşılıqlı yerləşmələrini;
- Məmulatın qabarit ölçülərini;
- Oturtmanın xarakterini.

290 Hansı meyillənmə əsas sapmadır?

- 0-0 xətti ilə üst-üstə düşən;

- 0-0 xətti ilə üst-üstə düşməyən;
- 0-0 xəttinə yaxın.
- Aşağı hədd meyillənməyə bərabər;
- Yuxarı hədd meyillənməyə bərabər;

291 İxtiyari kvalitet üçün müsaidə hansı düsturla hesablanır?

- .....  
 $T = 1,6ai$
- .....  
 $T = 2ai$
- ..  
 $T = \frac{1}{2}ai$
- ..  
 $T = 1,5ai$
- .....  
 $T = ai$

292 Həqiqi ölçü hansı ölçüdür?

- hesabatlardan alınan ölçü;
- Müsaidə sahəsinin ortasına uyğun ölçü.
- Aşağı hədd ölçüsü;
- Buraxıla bilən xəta ilə ölçülən ölçü;
- Yuxarı hədd ölçüsü;

293 Qarşılıqlı əvəzolunma nəyə deyilir?

- Məmulatların saxlanma zamanı öz keyfiyyətlərini itirməməsi xüsusiyyətinə;
- İstismar zamanı məmulatların tərkib hissələrinin iş qabiliyyətlərini itirməməsi xüsusiyyətinə;
- Məmulatların nəzərdə tutulmuş vaxt müddətlərində etibarlı işləmək xüsusiyyətinə..
- Məmulatların və onların tərkib hissələrinin istifadə zamanı eyni tipli nüsxələrlə birinin digərini bərabər səviyyədə əvəz olunma xüsusiyyətinə;
- Məmulatların daşınma zamanı öz həndəsi parametrlərini saxlamaq xüsusiyyətinə;

294 500 mm-ə qədər ölçülər üçün müsaidə vahidinin hesabat düstürü hansıdır?

- ...  
 $i = 0,45 \cdot D + 0,001 \sqrt{D}$
- .....  
 $i = 0,45 \cdot D^2 + 0,001 \cdot D$
- .....  
 $i = 0,45 \cdot D + 0,001 \sqrt[3]{D}$
- ..  
 $i = 0,45 \sqrt[3]{D} + 0,001 D$
- ..  
 $i = 0,45 \sqrt{D} + 0,001 D$

295 Müsaidə vahidi nədir?

- Həcm vahidir.
- Çəki vahididir;
- Uzunluq vahididir;
- Bucaq ölçüsüdür;
- Ölçülərin səpələnmə intervalını xarakterizə edən kəmiyyətdir;

296 Hansı sapmalar keçid oturtmalarda müsaidə sahələri almaq üçün nəzərdə tutulmuşdur?

- P – X (p-x)
- B – E (b-e)
- ..  
 $J_s - N (j_s - n)$
- A – H (a-h)
- P – ZC (p - zc)

297 Göstərilənlərdən hansı kəmiyyəti ifadə edir?

- Verilən diapazonda bütün nominal ölçülərin yuxarı hədd qiymətləri üçün dəqiqliyi xarakterizə edən müsaidələr
- Verilən diapazonda bütün həqiqi ölçülər üçün dəqiqliyi xarakterizə edən müsaidələr
- Verilən diapazonda bütün nominal ölçülərin aşağı hədd qiymətləri üçün dəqiqliyi xarakterizə edən müsaidələr
- Verilən diapazonda bütün nominal ölçülərin yuxarı hədd qiymətləri üçün sabit nisbi dəqiqliyi xarakterizə edən müsaidələr

- Kvalitetlə ölçünün dəqiqliyi arasında asılılıq yoxdur

298 Bir kvalitet daxilində dəqiqlik hansı ölçüdən asılı olaraq dəyişir?

- Nominal  
 Yuxarı hədd  
 Kvalitet daxilində ölçünün dəqiqliyi dəyişmir  
 Həqiqi  
 Aşağı hədd

299 Dəqiqlik kaliteli nəyi təyin edir?

- Kəsmə prosesində detalın üst qatında baş verən struktur dəyişmələrini  
 Oturtmanın xarakterini  
 Ölçüyə verilən müsaidəni  
 Məmulatın qabarit ölçülərini  
 Birləşmədə detalların qarşılıqlı yerləşmələrini

300 1 mm- dən kiçik ölçülər üçün hansı kвалitetlərdə müsaidələr təyin edilmir?

- 10 – 18  
 14 – 18  
 13 – 18  
 12 – 18  
 11 – 18

301 Müsaidə vahidinin ölçü vahidi hansıdır?

- mm  
 .....  
 mkm<sup>2</sup>  
 mkm  
 .....  
 mm<sup>2</sup>  
 sm

302 Müsaidə vahidi nəyi ifadə edir?

- Müsaidənin yuxarı hədd ölçüdən asılılığını  
 Müsaidənin aşağı hədd ölçüdən asılılığını  
 Müsaidənin həqiqi ölçüdən asılılığını  
 Müsaidənin müsaidə ilə məhdudlaşmış nominal ölçüdən asılılığını  
 Müsaidənin ölçmə xətasından asılılığını

303 6 –cı kвалitetdən başlayaraq müsaidə vahidlərinin sayı hansı silsilə üzrə artır?

- Pilləli həndəsi silsilə  
 Fasiləli silsilə  
 Həndəsi silsilə  
 Ədədi silsilə  
 Pilləli ədədi silsilə

304 Müsaidə vahidlərinin sayı nədən asılıdır?

- Yuxarı hədd ölçüdən  
 Aşağı hədd ölçüdən  
 Həqiqi ölçüdən  
 Kvalitetdən  
 Nominal ölçüdən

305 Aşağıdakılardan hansı müsaidə vahidinin təyininə istifadə edilir?

- Kvalitetdən  
 Aşağı hədd ölçüdən  
 Nominal ölçüdən  
 Yuxarı hədd ölçüdən  
 Həqiqi ölçüdən

24.12.2017

306 .

$i = 0,45\sqrt[3]{D} + 0,001 \cdot D$  düsturundan hansı kəmiyyətin təyininə istifadə olunur?

- Müsəidənin
- Yuxarı hədd ölçüsünün
- Müsəidə sahəsinin ortasının koordinatının
- Aşağı hədd ölçüsünün
- Həqiqi ölçünün

307 Neçənci kəmiyyətdən başlayaraq müsəidələr həndəsi silsilə üzrə artır?

- 5
- 9
- 11
- 8
- 6

308 Göstərilənlərdən hansı ən dəqiq kəmiyyətdir?

- 06
- 0
- 1
- 01
- 9

309 Nəyi presin köməyi ilə tapırlar?

- yivi
- valı
- Birləşmələri
- oturtmanı
- müsəidəni

310 Birləşmələri nəyin köməyi ilə yığırlar?

- müsəidə ilə
- val ilə
- yiv ilə
- presin köməyi ilə
- oturtma ilə

311 Bütün keçid oturtmaları içərisində hansı oturtma ən çox orta gərilmə ilə xarakterizə olunur?

- H
- F
- Hn
- h
- n

312 Yuvanın ən böyük hədd ölçüsü ilə valın ən kiçik hədd ölçüsünün birləşməsi zamanı nə alınır?

- ən böyük müsəidə
- ən böyük yuva
- Ən böyük araboşluğu
- kiçik gərilmə
- ən kiçik dartılma

313 Keçid oturtmalarında valın ən böyük hədd ölçüsü ilə yuvanın ən kiçik hədd ölçüsünün birləşməsi zamanı nə alınır?

- ən böyük müsəidə
- ən böyük yuva
- Ən böyük gərilmə
- kiçik gərilmə
- ən kiçik dartılma

314 Bir detalın digərinə nəzərən hərəkətsizliyini təmin etmək üçün birləşməni əlavə olaraq neçə bərkidirlər?

24.12.2017

- yuvayla
- valla
- dayaq vintləri ilə
- metalla
- yivlə

315 Bir detalın digərinə nəzərən hərəkətsizliyini təmin etmək üçün birləşməni əlavə olaraq neçə bərkidirlər?

- yuvayla
- valla
- işgillər ilə
- metalla
- yivlə

316 Keçid oturtmaları:

- hərəkətsiz hissələri güşləndirmək üçün işlənilir
- hissələrin bir-birinə birləşməsinə nəzarət edir
- mərkəzləşmə üçün istifadə olunur
- müsaidə və oturtmaları təyin edilməsinə şərait yaradır
- Sökülə bilən hərəkətsiz birləşmələrdə iştirak edən hissələrin mərkəzləşdirilməsi üçün istifadə olunur

317 Sökülə bilən hərəkətsiz birləşmələrdə iştirak edən hissələrin mərkəzləşdirilməsi üçün istifadə olunur:

- oturtmalar
- yivlər
- müsaidələr
- keçid
- keçid oturtmaları

318 Oturtma H/k sifra yaxın orta araboşluğu ilə xarakterizə olunur ki,...

- Bu da detalların mərkəzləşməsinə yaxşı təmin edir.
- müsaidələri təyin edir
- oturtmanın mərkəzləşməsinə göstərir
- detalların yığılımı mərkəzləşdirilir
- detalların yığılımı tapılır

319 Nəyi presin köməyi ilə tapırlar?

- müsaidəni
- valı
- Birləşmələri
- oturtmanı
- yivi

320 Birləşmələri nəyin köməyi ilə yığırlar?

- müsaidə ilə
- oturtma ilə
- yiv ilə
- presin köməyi ilə
- val ilə

321 Bütün keçid oturtmaları içərisində hansı oturtma ən çox orta gərilmə ilə xarakterizə olunur?

- Hn
- F
- H
- n
- h

322 .....həmçinin böyük yükləmələrdə (xüsusən zərbə altında) və titrəmələrdə böyük orta gərilməli oturtmaları tətbiq edirlər:

- birləşmələri tətbiq edən zaman



24.12.2017

- oturtmaların təyini zamanı
- müsaidələri təyin edən zaman
- Mərkəzləşmə dəqiqliyinə yüksək tələblər qoyulduqda
- dəqiqliyə tələb olmadıqda

323 Yuvanın ən böyük hədd ölçüsü ilə valın ən kiçik hədd ölçüsünün birləşməsi zamanı nə alınır?

- ən böyük müsaidə
- ən kiçik dartılma
- ən böyük yuva
- Ən böyük araboşluğu
- kiçik gərilmə

324 Keçid oturtmalarında valın ən böyük hədd ölçüsü ilə yuvanın ən kiçik hədd ölçüsünün birləşməsi zamanı nə alınır?

- Ən böyük gərilmə
- ən böyük yuva
- ən böyük müsaidə
- ən kiçik dartılma
- kiçik gərilmə

325 Bir detalın digərinə nəzərən hərəkətsizliyini təmin etmək üçün birləşməni əlavə olaraq neçə bərkidirlər?

- dayaq vintləri ilə
- valla
- yuvayla
- yivlə
- metalla

326 Bir detalın digərinə nəzərən hərəkətsizliyini təmin etmək üçün birləşməni əlavə olaraq neçə bərkidirlər?

- işgillər ilə
- valla
- yuvayla
- yivlə
- metalla

327 Keçid oturtmaları:

- hissələrin bir-birinə birləşməsinə nəzarət edir
- müsaidə və oturtmaları təyin edilməsinə şərait yaradır
- mərkəzləşmə üçün istifadə olunur
- Sökülə bilən hərəkətsiz birləşmələrdə iştirak edən hissələrin mərkəzləşdirilməsi üçün istifadə olunur
- hərəkətsiz hissələri güşləndirmək üçün işlənir

328 Sökülə bilən hərəkətsiz birləşmələrdə iştirak edən hissələrin mərkəzləşdirilməsi üçün istifadə olunur:

- müsaidələr
- yivlər
- oturtmalar
- keçid oturtmaları
- keçid

329 Hansı meyllənmə, həqiqi sapmadır?

- Həqiqi və nominal ölçülərin fərqi;
- Verilmiş uzunluqda hədd ölçülərinin fərqi;
- Yuxarı hədd və nominal ölçülərin fərqi;
- Hədd ölçülərinin fərqi.
- Nominal və aşağı hədd ölçülərin fərqi;

330 Oturtmanın müsaidəsi nəyə bərabərdir?

- $TS(TN) = 2TD$  ;
- $TS(TN) = TD + Td$ .

24.12.2017

- TS(TN) = Td - TD
- TS(TN) = TD - Td;
- TS(TN) = 2Td;

331 Bu ölçülərdən hansı həqiqi ölçüdür?

- Cizgidə verilmiş ölçü;
- Müsaidə sahəsinin ortasına uyğun gələn ölçü;
- Müsaidsiz ölçü.
- Hesabatdan alınan ölçü;
- Buraxıla bilən xəta ilə ölçülən ölçü;

332 Hansı ifadədə oturtma düzgün işarə edilməmişdir?

- 40 H7/ g6;
- 40 H7 / g6.
- 40 g6/ H7
- 40 H7 - g6;
- .
- $40 \frac{H7}{g6}$  ;

333 Hansı ölçülər intervalı standart uyğundur?

- 87-120, 120-30, 160-230;
- 18-30;30-54, 54-80.
- 3-6, 6-10, 10-18, 18-30;
- 14-18, 18-36, 36-50;
- 31-52,50-85, 83-110;

334 Gərilməli birləşmələrdə sürtünmə əmsalı nədən asılıdır?

- valdan
- müsaidədən
- müqavimətdən
- detalların yerdəyişmə istiqamətindən
- yuvadan

335 Gərilməli birləşmələrdə sürtünmə əmsalı nədən asılıdır?

- müsaidədən
- yağlamanın növündən
- müqavimətdən
- yuvadan
- valdan

336 Gərilməli birləşmələrdə sürtünmə əmsalı nədən asılıdır?

- müsaidədən
- yuvadan
- səthlərin kələ-kötürlüyündən
- müqavimətdən
- valdan

337 Gərilməli birləşmələrdə sürtünmə əmsalı nədən asılıdır?

- müsaidədən
- birləşən detalların materialından
- müqavimətdən
- yuvadan
- valdan

338 Bəzi hallarda birləşmənin etibarlılığını yüksəltmək üçün əlavə olaraq nədən istifadə olunur?

- valdan
- müsaidədən

- yivdən
- naqillər
- Şriflərdən

339 Bəzi hallarda birləşmənin etibarlılığını yüksəltmək üçün əlavə olaraq nədən istifadə olunur?

- valdan
- müsaidədən
- yivdən
- naqillər
- İşgillərdən

340 Görilmə ilə yaranan oturtmalar hansı birləşmələri yaratmaq üçün tətbiq olunur?

- müsaidəsiz
- heç biri
- hərəkətli
- sökülən
- sökülə bilməyən

341 Görilmə ilə yaranan oturtmalar hansı birləşmələri yaratmaq üçün tətbiq olunur?

- hərəkətli
- heç biri
- müsaidəsiz
- Hərəkətsiz
- sökülən

342 Çıxıntıların əzilməsi nədən asılıdır?

- radiusdan
- diametrdən
- enindən
- uzunluqdan
- detalların materialının mexaniki xassələrindən

343 Çıxıntıların əzilməsi nədən asılıdır?

- enindən
- diametrdən
- radiusdan
- birləşmənin şəraitindən
- uzunluqdan

344 Çıxıntıların əzilməsi nədən asılıdır?

- diametrdən
- enindən
- uzunluqdan
- birləşmənin yığılma metodundan
- radiusdan

345 Çıxıntıların əzilməsi nədən asılıdır?

- radiusdan
- enindən
- uzunluqdan
- Onların hündürlüyündən
- diametrdən

346 Görilməli birləşmələrdə sürtünmə əmsalı nədən asılıdır?

- müsaidədən
- valdan
- detalların yerdəyişmə istiqamətindən

- müqavimətdən
- yuvadan

347 Görilməli birləşmələrdə sürtünmə əmsalı nədən asılıdır?

- müqavimətdən
- yağlamanın növündən
- müsaidədən
- valdan
- yuvadan

348 Görilməli birləşmələrdə sürtünmə əmsalı nədən asılıdır?

- müsaidədən
- səthlərin kələ-kötürlüyündən
- müqavimətdən
- yuvadan
- valdan

349 Görilməli birləşmələrdə sürtünmə əmsalı nədən asılıdır?

- müsaidədən
- birləşən detalların materialından
- müqavimətdən
- yuvadan
- valdan

350 Bəzi hallarda birləşmənin etibarlılığını yüksəltmək üçün əlavə olaraq nədən istifadə olunur?

- valdan
- müsaidədən
- yivdən
- naqillər
- Şriflərdən

351 Bəzi hallarda birləşmənin etibarlılığını yüksəltmək üçün əlavə olaraq nədən istifadə olunur?

- valdan
- müsaidədən
- yivdən
- naqillər
- İşgillərdən

352 Görilmə ilə yaranan oturtmalar hansı birləşmələri yaratmaq üçün tətbiq olunur?

- sökülə bilməyən
- müsaidəsiz
- hərəkətli
- heç biri
- sökülən

353 Görilmə ilə yaranan oturtmalar hansı birləşmələri yaratmaq üçün tətbiq olunur?

- hərəkətli
- heç biri
- müsaidəsiz
- Hərəkətsiz
- sökülən

354 Dəqiqlik kəmiyyəti nəyi təyin edir?

- Ölçüyə verilən müsaidəni;
- Məmulatın qabarit ölçülərini;
- Oturtmanın xarakterini.
- Kəmə prosesində detalın üst qatında baş verən struktur dəyişmələrini ;

- Birləşmədə detalların qarşılıqlı yerləşmələrini;

355 İxtiyari kəvalitet üçün müsaidə hansı düsturla hesablanır?

- .  
 $T = \frac{1}{2} ai$
- .....  
 $T = 2ai$
- .....  
 $T = 1,6ai$
- ...  
 $T = ai$
- ..  
 $T = 1,5ai$

356 Müsaidə vahidi nədir?

- Çəki vahididir;
- Həcm vahidir.
- Ölçülərin səpələnmə intervalını xarakterizə edən kəmiyyətdir;
- Bucaq ölçüsüdür;
- Uzunluq vahididir;

357 Hədd kalibrələri ilə hansı parametrləri yoxlayırlar?

- valların hərəkətini
- müsaidələri
- səthlərin yerləşməsini
- voltun hissələrini
- oturtmaları

358 Hədd kalibrələri ilə hansı parametrləri yoxlayırlar?

- valların hərəkətini
- müsaidələri
- səthlərin çıxıntılarının hündürlüyünü
- voltun hissələrini
- oturtmaları

359 Hədd kalibrələri ilə hansı parametrləri yoxlayırlar?

- valların hərəkətini
- müsaidələri
- səthlərin çıxıntılarının dərinliyini
- voltun hissələrini
- oturtmaları

360 Hədd kalibrələri ilə hansı parametrləri yoxlayırlar?

- valların hərəkətini
- müsaidələri
- işgilli detalların ölçülərini
- voltun hissələrini
- oturtmaları

361 Hədd kalibrələri ilə hansı parametrləri yoxlayırlar?

- valların hərəkətini
- müsaidələri
- yivli detalların ölçülərini
- voltun hissələrini
- oturtmaları

362 Hədd kalibrələri ilə hansı parametrləri yoxlayırlar?

- valların hərəkətini
- müsaidələri
- konusvari detalların ölçülərini

24.12.2017

- voltun hissələrini
- oturtmaları

363 Hədd kalibrları ilə hansı parametrləri yoxlayırlar?

- valların hərəkətini
- müsaidələri
- hamar silindrik detalların ölçülərini
- voltun hissələrini
- oturtmaları

364 Bu kalibrlərdən istehsal müəssisələrinin fəhlələri və nəzarətçiləri istifadə edirlər:

- müsaidə
- İşçi kalibrlar
- oturtma
- yiv
- nəzarət

365 PR və NE məmulatların istehsalı prosesində onlara nəzarət üçün tətbiq edilir:

- müsaidə
- İşçi kalibrlar
- oturtma
- yiv
- nəzarət

366 Nəzarət kalibrları nə şəkildə hazırlanır?

- yuva
- bolt
- volt
- Şayba
- yiv

367 Kalibrin vəzifəsinə görə hansı qruplara ayrılır?

- nəzarət
- işçi
- kobud və zəif
- hərəkətsiz
- nəzarət və işçi

368 Kalibrlar vəzifəsinə görə neçə qrupa bölünür?

- 7
- 10
- 5
- 4
- 2

369 Hamar silindrik detalların ölçülərinə nəzarət üçün tətbiq edilən işçi hədd kalibrləri komplekti nədən ibarətdir?

- hərəkətli hissədən
- oturtmadan
- keçməyən kalibrdan
- Keçməyən kalibrdan HE
- müsaidədən

370 Hamar silindrik detalların ölçülərinə nəzarət üçün tətbiq edilən işçi hədd kalibrləri komplekti nədən ibarətdir?

- hərəkətli hissədən
- oturtmadan
- keçməyən kalibrdan
- Keçən kalibrdan PR

müsaidədən

371 Hədd kalibrları ilə hansı parametrləri yoxlayırlar?

- valların hərəkətini
- müsaidələri
- səthlərin yerləşməsini
- voltun hissələrini
- oturtmaları

372 Hədd kalibrları ilə hansı parametrləri yoxlayırlar?

- valların hərəkətini
- müsaidələri
- səthlərin çıxıntılarının hündürlüyünü
- voltun hissələrini
- oturtmaları

373 Hədd kalibrları ilə hansı parametrləri yoxlayırlar?

- valların hərəkətini
- müsaidələri
- səthlərin çıxıntılarının dərinliyini
- voltun hissələrini
- oturtmaları

374 Hədd kalibrları ilə hansı parametrləri yoxlayırlar?

- valların hərəkətini
- müsaidələri
- işgilli detalların ölçülərini
- voltun hissələrini
- oturtmaları

375 Hədd kalibrları ilə hansı parametrləri yoxlayırlar?

- valların hərəkətini
- müsaidələri
- yivli detalların ölçülərini
- voltun hissələrini
- oturtmaları

376 Hədd kalibrları ilə hansı parametrləri yoxlayırlar?

- valların hərəkətini
- müsaidələri
- konusvari detalların ölçülərini
- voltun hissələrini
- oturtmaları

377 Hədd kalibrları ilə hansı parametrləri yoxlayırlar?

- oturtmaları
- valların hərəkətini
- voltun hissələrini
- hamar slindrik detalların ölçülərini
- müsaidələri

378 Müsaidələri IT6-dan IT17-dək olan detalların, xüsusilə kütləvi və iriseriyalı istehsalda yararlılığını ən çox nə vasitəsilə yoxlayırlar?

- Hədd kalibrları
- yuvalar
- oturtmalar
- vallar
- müsaidələr

379 EJ = 0 olan deşik (yuva) necə adlanır?

- Həqiqi deşik;
- Baza deşik;
- Əsas deşik (yuva).
- Müsəidəsi diametrin ¼-nə bərabər olan deşik;
- Ölçüsü müsəidəsiz deşik;

380 es = 0 olan val necə adlanır?

- Aparılan val.
- Ötürücü val;
- Həqiqi val;
- Aparan val;
- Əsas val;

381 .

 – tam radial v? tam yan vurmaların müsəidələri hansı növ müsəidələr qrupuna aiddir?

- Sərbəst müsəidələr;
- Yerləşmələrin müsəidələri;
- Formaların və yerləşmələrin cəm müsəidələri;
- Asılı müsəidələr.
- Forma müsəidələri;

382 Hansı hallarda deşik terminindən istifadə olunur?

- Belə termindən istifadə olunmur;
- Detalların daxili, əhatə edən səthlərini ifadə etmək üçün;
- Emal olunmayan səthləri ifadə etmək üçün.
- Detalların xarici səthlərini ifadə etmək üçün;
- Yeyilmiş səthləri ifadə etmək üçün;

383 Hansı hallarda val terminindən istifadə olunur?

- Belə termindən istifadə olunmur.
- Detalların yeyilmiş səthlərini ifadə etmək üçün;
- Detalların xarici, əhatə olunan səthlərini ifadə etmək üçün;
- Detalların daxili səthlərini ifadə etmək üçün;
- Detalların emal olunmayan səthlərini ifadə etmək üçün;

384 Verilmiş dəqiqlikli bucağın müsəidəsi necə işarələnir?

- AT1, AT2,...,AT17;
- C1, C2,...,C17.
- TA1, TA2,...,TA17;
- CT1, CT2,...,CT14;
- i1, i2,...,CT16;

385 Hər bir dəqiqlik səviyyəsi üçün neçə cür bucaq müsəidəsi müəyyən edilmişdir?

- 4;
- 3
- 2;
- 5;
- 1.

386 Standart, bucaqların müsəidələri üçün neçə dəqiqlik səviyyəsi müəyyən edir?

- 7;
- 12;
- 15.
- 10;
- 17;



387 Hansı parametrl konusu xarakterizə etmir?

- Böyük əsasın diametri D;
- İçi boş konularda divarın qalınlığı.
- Konusun uzunluğu L;
- Konus bucağı  $\alpha$** ;
- Kiçik əsasın diametri d;

388 Verilmiş sxemdə hansı qarşılıqlı vəziyyətlər normalaşdırılmışdır?

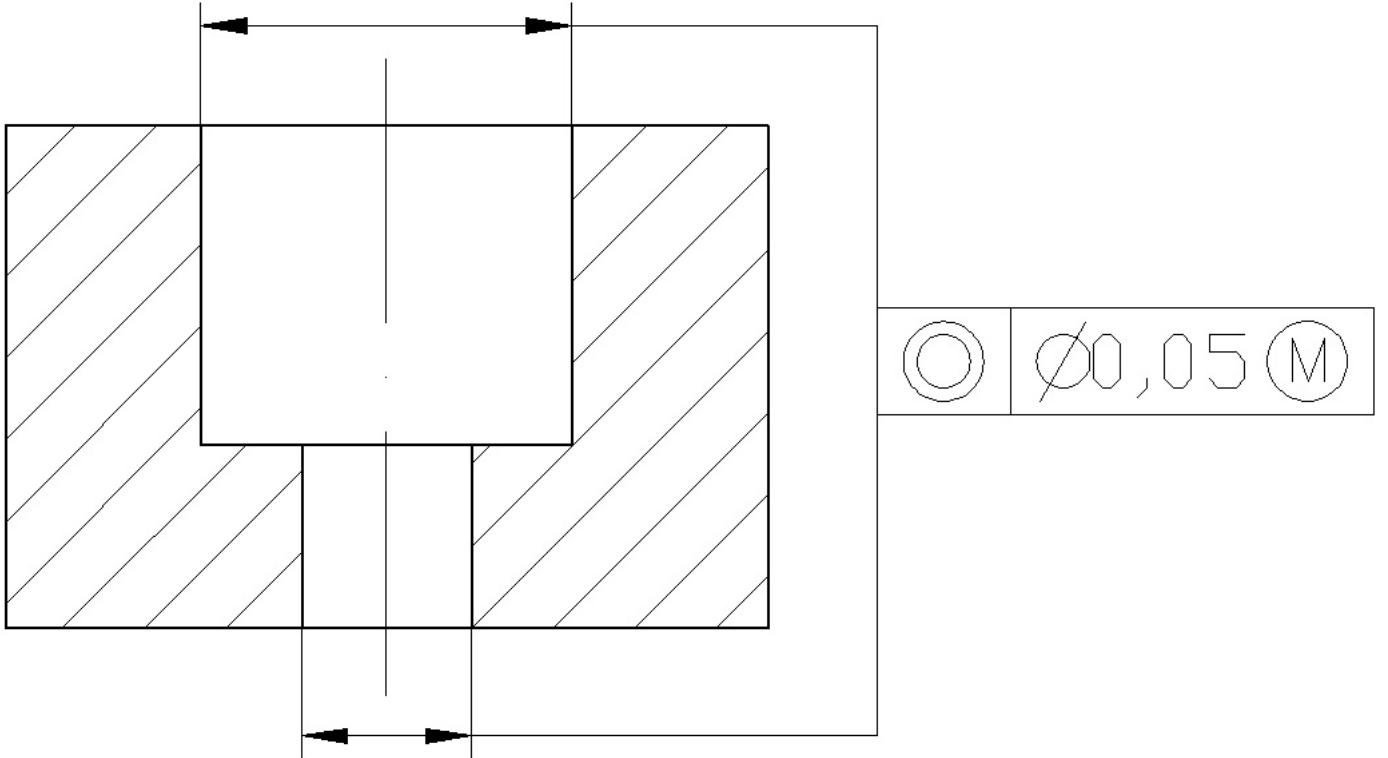

- Məvqə müsaidəsi;
- Uzununa kəşik profilin müsaidəsi.
- Dairəviliyin müsaidəsi;
- Silindriyin müsaidəsi;
- Birotluluğun asılı müsaidəsi;

389 .

— - uzununa kəşik profilinin müsaidəsi hansı növ müsaidələr qrupuna aiddir?

- Formaların və yerləşmələrin cəm müsaidələri;
- Forma müsaidələri.
- Yerləşmələrin müsaidələri;
- Asılı müsaidələr;
- Sərbəst müsaidələr;

390 .

— - verilmiş səthin forma müsaidəsi hansı növ müsaidələr qrupuna aiddir?

- Yerləşmələrin müsaidələri;
- Forma müsaidələri.
- Formaların və yerləşmələrin cəm müsaidələri;
- Sərbəst müsaidələr;
- Asılı müsaidələr;

391 .

— - tam radial və tam yan vurmaların müsaidələri hansı növ müsaidələr qrupuna aiddir?

- Forma müsaidələri;

- Asılı müsaidələr.
- Yerləşmələrin müsaidələri;
- Formaların və yerləşmələrin cəm müsaidələri;
- Sərbəst müsaidələr;

392 .

– silindrlikiyin müsaidəsi hansı növ müsaidələr qrupuna aiddir?

- Asılı müsaidələr;
- Sərbəst müsaidələr.
- Səthlərin vəziyyət müsaidələri;
- Formaların və yerləşmələrin cəm müsaidələri;
- Forma müsaidələri;

393 Silindrik müsaidəsi /O/ hansı müsaidə qrupuna aiddir?

- Yerləşmələrin müsaidələri;
- Sərbəst müsaidələr
- Forma müsaidələri;
- Asılı müsaidələr;
- Formaların və yerdəyişmələri jəm müsaidələri;

394 .

– düzətliyiin müsaidəsi hansı növ müsaidələr qrupuna aiddir?

- Asılı müsaidələr;
- Formaların və yerləşmələrin cəm müsaidələri;
- Sərbəst müsaidələr;
- Yerləşmələrin müsaidələri.
- Forma müsaidələri;

395 Silindrik səthlərin hansı forma sapmaları olur?

- Qeyri-simmetrik,
- Qeyri-perpendikulyarlıq, vurma.
- Çoxillilik, paralelikdən sapma,
- Eyni oxluluqdan sapma, düzətlik sapması,
- Qeyri-silindriklik, konusluq, ovallıq, yəhərvarilik,

396 .

– mailliyin müsaidəsi hansı növ müsaidələr qrupuna aiddir?

- Formaların və yerləşmələrin cəm müsaidələri;
- Sərbəst müsaidələr.
- Asılı müsaidələr;
- Forma müsaidələri;
- Yerləşmələrin müsaidələri;

397 .

– uzununa keşik profilinin müsaidəsi hansı növ müsaidələr qrupuna aiddir?

- Yerləşmələrin müsaidələri;
- Forma müsaidələri.
- Asılı müsaidələr;
- Sərbəst müsaidələr;
- Formaların və yerləşmələrin cəm müsaidələri;

398 .

– dəviliyiin müsaidəsi hansı növ müsaidələr qrupuna aiddir?

- Yerləşmələrin müsaidələri.
- Forma müsaidələri;
- Asılı müsaidələr;
- Sərbəst müsaidələr;
- Formaların və yerləşmələrin cəm müsaidələri;

399 .

□ – müstəviliyin müsaidesi hansı növ müsaidelər qrupuna aiddir?

- Formaların və yerləşmələrin cəm müsaideləri;
- Sərbəst müsaidelər;
- Yerləşmələrin müsaideləri;
- Forma müsaideləri;
- Asılı müsaidelər.

400 .

□ – silindrikliliyin müsaidesi hansı növ müsaidelər qrupuna aiddir?

- Səthlərin vəziyyət müsaideləri;
- Formaların və yerləşmələrin cəm müsaideləri;
- Sərbəst müsaidelər.
- Asılı müsaidelər;
- Forma müsaideləri;

401 Silindriklik müsaidesi /O/ hansı müsaidə qrupuna aiddir?

- Forma müsaideləri;
- Sərbəst müsaidelər
- Yerləşmələrin müsaideləri;
- Formaların və yerdəyişmələri jəm müsaideləri;
- Asılı müsaidelər;

402 Silindrik səthlərin hansı forma sapmaları olur?

- Qeyri-simmetrik,
- Qeyri-perpendikulyarlıq, vurma.
- Eyni oxluluqdan sapma, düzxətlik sapması,
- Çoxillilik, paralelikdən sapma,
- Qeyri-silindriklik, konusluq, ovallıq, yəhərvarilik,

403 Oturtmanın müsaidesi nəyə bərabərdir?

- $TS(TN) = 2TD$  ;
- $TS(TN) = TD + Td$ .
- $TS(TN) = Td - TD$
- $TS(TN) = TD - Td$ ;
- $TS(TN) = 2Td$ ;

404 Hansı ifadədə oturtma düzgün işarə edilməmişdir?

- .
- $40 \frac{H7}{g6}$  ;
- $40 g6/H7$
- $40 H7 / g6$ .
- $40 H7 - g6$ ;
- $40 H7/ g6$ ;

405 Deşik üçün yuxarı hədd sapması hansı düsturla hesablanır?

- .
- $ES = D - D_{max}$ ;
- .....
- $ES = D - D_{min}$ .
- .....
- $ES = D_{min} - D$ ;
- ...
- $ES = D_{max} - D$ ;
- ..
- $ES = D_{max} - D_{min}$ ;

406 Nominal ölçü hansı ölçüyə deyilir?

- Buraxıla bilən xəta ilə ölçülmüş ölçüyə;
- Detalın emalı zamanı alınan ölçüyə.
- Aşağı hədd ölçüyə;

- Yuxarı hədd ölçüyə;
- Sapmaların hesablanması üçün başlanğıc rolunu oynayan və ona nəzərən hədd ölçüləri təyin edilən ölçüyə;

407 Qapayıcı bəndin aşağı sapması hansı düsturla hesablanır?

- ....
- $ES A_0 = \sum_{i=1}^n ES \bar{A}_i - \sum_{i=n+1}^{m-1} EL \bar{A}_i$
- ..
- $T_0 = \sum_{i=1}^{m-1} T_i$
- ..
- $T_0 = t \sqrt{\sum_{i=1}^{m-1} \lambda_i^2 T_i^2}$
- ...
- $A_0 = \sum_{i=1}^n \xi_i A_i$
- .....
- $EL A_0 = \sum_{i=1}^n EL \bar{A}_i - \sum_{i=n+1}^{m-1} ES \bar{A}_i$

408 Qapayıcı bəndin yuxarı sapması hansı düsturla hesablanır?

- ..
- $T_0 = \sum_{i=1}^{m-1} T_i$
- ..
- $T_0 = t \sqrt{\sum_{i=1}^{m-1} \lambda_i^2 T_i^2}$
- .....
- $EL A_0 = \sum_{i=1}^n EL \bar{A}_i - \sum_{i=n+1}^{m-1} ES \bar{A}_i$
- ....
- $ES A_0 = \sum_{i=1}^n ES \bar{A}_i - \sum_{i=n+1}^{m-1} EL \bar{A}_i$
- ...
- $A_0 = \sum_{i=1}^n \xi_i A_i$

409 Aşağıdakı düstur hansı qanuna uyğundur?

$$y = \frac{1}{\sigma \sqrt{2\pi}} \cdot e^{-\frac{x^2}{2\sigma^2}}$$

- Qauss qanununa;
- Pifaqor qanununa.
- Nyuton qanununa;
- Simpson qanununa;
- Maksvell qanununa;

410 Qapayıcı bəndin nominal ölçüsü hansı düsturla hesablanır?

- ....
- $ES A_0 = \sum_{i=1}^n ES \bar{A}_i - \sum_{i=n+1}^{m-1} EL \bar{A}_i$
- .....
- $EL A_0 = \sum_{i=1}^n EL \bar{A}_i - \sum_{i=n+1}^{m-1} ES \bar{A}_i$
- ..
- $T_0 = \sum_{i=1}^{m-1} T_i$
- ..
- $T_0 = t \sqrt{\sum_{i=1}^{m-1} \lambda_i^2 T_i^2}$
- ...
- $A_0 = \sum_{i=1}^n \xi_i A_i$

411 Normal paylanma qanununa görə səpələnmə sahəsi nəyə bərabərdir?

- ..
- $\omega = 4,93\sigma$
- .....
- $\omega = 3,46\sigma$
- ....
- $\omega = 6\sigma$

$$\omega = 0,0$$

 ...

$$\omega = 3,44\sigma$$

 ..

$$\omega = 3\sigma$$

412 Natamam qarşılıqlı əvəzətmədə qapayıcı bəndin müsaidəsi hansı düsturla hesablanır?

 .

$$I_0 = \sum_{i=1}^{m-1} I_i$$

 .....

$$ELA_0 = \sum_{i=1}^n EL\bar{A}_i - \sum_{i=n+1}^{m-1} ES\bar{A}_i$$

 ....

$$ESA_0 = \sum_{i=1}^n ES\bar{A}_i - \sum_{i=n+1}^{m-1} EL\bar{A}_i$$

 ...

$$A_0 = \sum_{i=1}^m \xi_i A_i$$

 ..

$$I_0 = t \sqrt{\sum_{i=1}^{m-1} \lambda_i^2 T_i^2}$$

413 Verilənlərdən hansı ölçü zəncirlərinin hesabında əks məsələnin həllinə aiddir?

Artıran bəndlərin ölçüləri verilir, qapayıcı bəndin ölçüləri təyin edilir.

Qapayıcı bəndin ölçüləri verilir, təşkilədi bəndlərin ölçüləri təyin edilir;

Təşkilədi bəndlərin ölçüləri verilir; qapayıcı bəndin ölçüləri təyin edilir;

Azaldan bəndlərin ölçüləri verilir, artıran bəndlərin ölçüləri təyin edilir;

Artıran bəndlərin ölçüləri verilir, azaldan bəndlərin ölçüləri təyin edilir;

414 Tam qarşılıqlı əvəzətmədə qapayıcı bəndin müsaidəsi hansı düsturla hesablanır?

 .

$$I_0 = t \sqrt{\sum_{i=1}^{m-1} \lambda_i^2 T_i^2}$$

 ...

$$A_0 = \sum_{i=1}^m \xi_i A_i$$

 .....

$$ESA_0 = \sum_{i=1}^n ES\bar{A}_i - \sum_{i=n+1}^{m-1} EL\bar{A}_i$$

 .....

$$ELA_0 = \sum_{i=1}^n EL\bar{A}_i - \sum_{i=n+1}^{m-1} ES\bar{A}_i$$

 ..

$$I_0 = \sum_{i=1}^{m-1} I_i$$

415 Aşağıdakılardan hansılar ölçü zəncirlərinin növləridir?

Bənd, qapayıcı bənd;

Fəza, yastı, bucaq.

Artan, təşkilədi;

Azaldan, artıran;

Normal, üçbucaq, kvadrat;

416 Ölçü zənciri hansı bəndlərdən təşkil olunur?

Qapayıcı, təşkilədi.

Qapayıcı və artıran;

Qapayıcı;

Artıran və azaldan;

Qapayıcı və azaldan;

417 Verilənlərdən hansı ölçü zəncirlərinin hesabında düz məsələni həllinə aiddir?

Azaldan bəndlərin ölçüləri verilir, artıran bəndlərin ölçüləri təyin edilir;

Artıran bəndlərin ölçüləri verilir, qapayıcı bəndin ölçüləri təyin edilir.

Təşkilədi bəndlərin ölçüləri verilir; qapayıcı bəndin ölçüləri təyin edilir;

- Qapayıcı bəndin ölçüləri verilir, təşkilədiçi bəndlərin ölçüləri təyin edilir;
- Artıran bəndlərin ölçüləri verilir, azaldan bəndlərin ölçüləri təyin edilir;

418 Ölçü zəncirlərinin maksimum və minimuma görə hesablanmasında qapayıcı bəndin müsaidəsi nəyə bərabərdir?

- Azaldan bəndlərin müsaidələri cəminə;
- Təşkilədiçi bəndlərin müsaidələri cəmi ilə azaldan bəndlərin müsaidələri cəminin fərqinə.
- Artıran və azaldan bəndlərin müsaidələri fərqinə;
- Artıran bəndlərin müsaidələri cəminə;
- Təşkilədiçi bəndlərin müsaidələri cəminə;

419 Ehtimal nəzəriyyəsi üsulu ilə ölçü zəncirlərinin hesabına təşkilədiçi bəndlərin müsaidələri necə təyin edilir (bərabər müsaidələr üsulu)?

- ...
- $T_i = T_{or} = \frac{T_o}{m-1}$
- .
- $TA_{\Delta} = \sum_{i=1}^{n-1} TA_i$
- ..
- $TA_{\Delta} = t \sqrt{\sum_{i=1}^n \lambda_i^2 TA_i^2}$
- .....
- $T_s = \frac{1}{K_n} \sqrt{T_o^2 - \sum_{i=1}^{n-2} K_i T_i^2}$
- .....
- $T_{or} = \frac{T_o}{K_i \sqrt{m-1}}$

420 Hansı bəndlər qapayıcı bənd hesab olunur?

- Təşkilədiçi;
- İlkin verilən və sonda formalaşan;
- Artıran və azaldan;
- Artıran.
- Azaldan;

421 Maksimum və minimumlar üsulu ilə ölçü zəncirlərinin hesabına təşkilədiçi bəndlərin müsaidələri necə təyin edilir (bərabər müsaidələr üsulu)?

- ...
- $T_i = T_{or} = \frac{T_o}{m-1}$
- .....
- $T_s = \frac{1}{K_n} \sqrt{T_o^2 - \sum_{i=1}^{n-2} K_i T_i^2}$
- ..
- $TA_{\Delta} = t \sqrt{\sum_{i=1}^n \lambda_i^2 TA_i^2}$
- .
- $TA_{\Delta} = \sum_{i=1}^{n-1} TA_i$
- .....
- $T_{or} = \frac{T_o}{K_i \sqrt{m-1}}$

422 Ölçü zəncirinin hansı bəndləri təşkilədiçi bəndlərdir?

- Qapayıcı, artıran və azaldan.
- Qapayıcı və artıran;
- Qapayıcı;
- Artıran və azaldan;
- Qapayıcı və azaldan;

423 Məsələ ehtimal üsulu ilə həll olunarsa, qapayıcı bəndin müsaidəsi hansı düsturla hesablanır?

- .....
- $T_{or} = \frac{T_o}{K_i \sqrt{m-1}}$
- .....
- $T_s = \frac{1}{K_n} \sqrt{T_o^2 - \sum_{i=1}^{n-2} K_i T_i^2}$
- .....

$$TA_{\Delta} = t \sqrt{\sum_{i=1}^n \lambda_i^2 TA_i^2}$$

$$TA_{\Delta} = \sum_{i=1}^{n-1} TA_i$$

$$T_i = T_{or} = \frac{T_o}{m-1}$$

424 Məsələ tam qarşılıqlı əvəzəmə üsulu ilə həll olunarsa, qapayıcı bəndin müsaidəsi hansı düsturla hesablanır?

$$TA_{\Delta} = t \sqrt{\sum_{i=1}^n \lambda_i^2 TA_i^2}$$

$$T_s = \frac{1}{K_n} \sqrt{T_o^2 - \sum_{i=1}^{n-2} K_i T_i^2}$$

$$T_{or} = \frac{T_o}{K_i \sqrt{m-1}}$$

$$TA_{\Delta} = \sum_{i=1}^{n-1} TA_i$$

$$T_i = T_{or} = \frac{T_o}{m-1}$$

425 Qapayıcı bəndin aşağı sarpması hansı düsturla hesablanır?

$$T_0 = \sum_{i=1}^{m-1} T_i$$

$$ELA_0 = \sum_{i=1}^n EL\bar{A}_i - \sum_{i=n+1}^{m-1} ES\bar{A}_i$$

$$ESA_0 = \sum_{i=1}^n ES\bar{A}_i - \sum_{i=n+1}^{m-1} EL\bar{A}_i$$

$$A_0 = \sum_{i=1}^m \xi_i A_i$$

$$T_0 = t \sqrt{\sum_{i=1}^{m-1} \lambda_i^2 T_i^2}$$

426 Ölçü zəncirləri hansı bəndlərdən ibarət olur?

 qapayıcı və azaldan bəndlərdən;

 azaldan və artıran təşkiləddici bəndlərdən;

 qapayıcı və təşkiləddici bəndlərdən;

 artıran və azaldan bəndlərdən.

 qapayıcı və artıran bəndlərdən;

427 Qapayıcı bəndin yuxarı sarpması hansı düsturla hesablanır?

$$T_0 = \sum_{i=1}^{m-1} T_i$$

$$ELA_0 = \sum_{i=1}^n EL\bar{A}_i - \sum_{i=n+1}^{m-1} ES\bar{A}_i$$

$$ESA_0 = \sum_{i=1}^n ES\bar{A}_i - \sum_{i=n+1}^{m-1} EL\bar{A}_i$$

$$A_0 = \sum_{i=1}^m \xi_i A_i$$

$$T_0 = t \sqrt{\sum_{i=1}^{m-1} \lambda_i^2 T_i^2}$$

428 Qapayıcı bəndin nominal ölçüsü hansı düsturla hesablanır?

$$m-1$$

$$I_0 = \sum_{i=1}^{m-1} I_i$$

..

$$I_0 = t \sqrt{\sum_{i=1}^{m-1} \lambda_i^2 I_i^2}$$

.....

$$ELA_0 = \sum_{i=1}^n EL\bar{A}_i - \sum_{i=n+1}^{m-1} ES\bar{A}_i$$

.....

$$ESA_0 = \sum_{i=1}^n ES\bar{A}_i - \sum_{i=n+1}^{m-1} EL\bar{A}_i$$

...

$$A_0 = \sum_{i=1}^m \xi_i A_i;$$

429 Tam qarşılıqlı əvəzətmədə qapayıcı bəndin müsaidəsi hansı düsturla hesablanır?

.

$$I_0 = \sum_{i=1}^{m-1} I_i$$

.....

$$ELA_0 = \sum_{i=1}^n EL\bar{A}_i - \sum_{i=n+1}^{m-1} ES\bar{A}_i$$

.....

$$ESA_0 = \sum_{i=1}^n ES\bar{A}_i - \sum_{i=n+1}^{m-1} EL\bar{A}_i$$

...

$$A_0 = \sum_{i=1}^m \xi_i A_i;$$

..

$$I_0 = t \sqrt{\sum_{i=1}^{m-1} \lambda_i^2 I_i^2}$$

430 EJ = 0 olan deşik (yuva) necə adlanır?

- Müsaidəsi diametrin ¼-nə bərabər olan deşik;
- Əsas deşik (yuva).
- Ölçüsü müsaidəsiz deşik;
- Həqiqi deşik;
- Baza deşik;

431 Ölçü zənciri hansı bəndlərdən təşkil olunur?

- Qapayıcı və azaldan;
- Qapayıcı, təşkiledici.
- Qapayıcı;
- Artıran və azaldan;
- Qapayıcı və artıran;

432 es = 0 olan val necə adlanır?

- Əsas val;
- Aparılan val.
- Həqiqi val;
- Aparan val;
- Ötürücü val;

433 Ölçü zəncirlərinin maksimum və minimuma görə hesablanmasında qapayıcı bəndin müsaidəsi nəyə bərabərdir?

- Artıran bəndlərin müsaidələri cəminə;
- Təşkiledici bəndlərin müsaidələri cəmi ilə azaldan bəndlərin müsaidələri cəminin fərqinə.
- Artıran və azaldan bəndlərin müsaidələri fərqinə;
- Təşkiledici bəndlərin müsaidələri cəminə;
- Azaldan bəndlərin müsaidələri cəminə;

434 Hansı hallarda deşik terminindən istifadə olunur?

- Yeyilmiş səthləri ifadə etmək üçün;
- Emal olunmayan səthləri ifadə etmək üçün.
- Detalların xarici səthlərini ifadə etmək üçün;



- Detalların daxili, əhatə edən səthlərini ifadə etmək üçün;
- Belə termindən istifadə olunmur;

435 Hansı bəndlər qapayıcı bənd hesab olunur?

- Artıran və azaldan;
- Artıran.
- Təşkiledici;
- Azaldan;
- İlkin verilən və sonda formalaşan;

436 Hansı hallarda val terminindən istifadə olunur?

- Detalların emal olunmayan səthlərini ifadə etmək üçün;
- Detalların yeyilmiş səthlərini ifadə etmək üçün;
- Detalların xarici, əhatə olunan səthlərini ifadə etmək üçün;
- Detalların daxili səthlərini ifadə etmək üçün;
- Belə termindən istifadə olunmur.

437 Ölçü zəncirinin hansı bəndləri təşkiledici bəndlərdir?

- Qapayıcı və artıran;
- Qapayıcı və azaldan;
- Qapayıcı;
- Artıran və azaldan;
- Qapayıcı, artıran və azaldan.

438 Verilmiş dəqiqlikli bucağın müsaidəsi necə işarələnir?

- CT1, CT2, ..., CT14;
- AT1, AT2, ..., AT17;
- C1, C2, ..., C17.
- TA1, TA2, ..., TA17;
- i1, i2, ..., CT16;

439 Hər bir dəqiqlik səviyyəsi üçün neçə cür bucaq müsaidəsi müəyyən edilmişdir?

- 3;
- 1
- 4;
- 5;
- 2;

440 Bucağın müsaidəsi nə ilə işarələnir?

- AT;
- TA.
- C;
- i;
- CT;

441 Ölçü zəncirləri hansı bəndlərdən ibarət olur?

- azaldan və artıran təşkiledici bəndlərdən;
- artıran və azaldan bəndlərdən.
- qapayıcı və təşkiledici bəndlərdən;
- qapayıcı və artıran bəndlərdən;
- qapayıcı və azaldan bəndlərdən;

442 Standart, bucaqların müsaidələri üçün neçə dəqiqlik səviyyəsi müəyyən edilir?

- 7;
- 15.
- 10;
- 17;

12;

443 Hansı parametr konusu xarakterizə etmir?

- Konus bucağı  $\alpha$ ;
- İçi boş konuslarda divarın qalınlığı.
- Konusun uzunluğu  $L$ ;
- Kiçik əsasın diametri  $d$ ;
- Böyük əsasın diametri  $D$ ;

444 Verilmiş sxemdə hansı qarşılıqlı vəziyyətlər normalaşdırılmışdır?

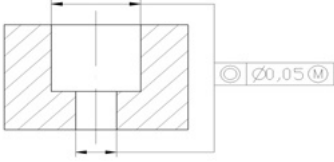

- Mövqe müsaidəsi;
- Uzununa kəşik profilin müsaidəsi.
- Dairəviliyin müsaidəsi;
- Silindriyin müsaidəsi;
- Biroxluluğun asılı müsaidəsi;

445 Yığım prosesində ilkin ölçü bir qayda olaraq neçə olur?

- xətti
- dövri
- açıq
- qapayışı
- qapalı

446 Ölşü zəncirini əmələ gətirən ölçülərə nə deyilir?

- ölçü zənciri
- ölçü bəndi
- ölçü zəncirinin bəndləri
- ölçü hədləri
- nominal ölçü

447 İşçi cizgidə ölçüləri neçə zəncir şəklində qoymaq lazımdır?

- qapalı
- açıq
- qeyri-qapalı
- qeyri
- dalgavari

448 Hansı cizgidə ölçüləri qeyri-qapalı zəncir şəklində qoymaq lazımdır?

- qapalı
- hərəkətli
- dalgavari
- işçi
- xətti

449 Ölçü zəncirinin tərtib olunması və təhlili üçün zəruri şərt nədir?

- ölçü konturunun qapalılığı
- ölçü
- müsaidənin tapılması
- nominal ölçü
- ölçü zənciri

450 Yığılmış məmulatlara aid olan zəncirləri bəzən nə adlandırılır?

- ölçü zənciri

24.12.2017

- yığım zənsirləri
- hədd ölçüsü
- nominal ölçü
- ölçü

451 Qapalı kontur əmələ gətirən və bilavasitə qoyulmuş məsələnin həllində iştirak edən ölçülərin məşmudur:

- ölçü zənsiri
- ölçü
- hədd
- oturtma
- nominal

452 QOST 16319-80 ilə nəyin edilmişdir?

- detalların yığılması
- Ölçü zənsirləri sahəsində əsas terminlər, işarələr və təyinlər
- ölçü zənsirinin tapılması
- heç biri
- terminlər

453 Ölçü zənsirləri sahəsində əsas terminlər, işarələr və təyinlər müəyyən edilmişdir:

- QOST 16319-79
- QOST 16319-78
- QOST 16319-76
- QOST 16319-80
- QOST 16319-77

454 Detalın emalı, maşın qovşağının yığılması və ölçmə prosesində axırınışı (sonunşu) alınan ölçü nə adlanır?

- Qapayışı bənd
- ölçü bəndi
- ölçü zənsiri
- ölçü
- ölçü həddi

455 Bəndləri buşaq ölçüləri olan zənsirə nə deyilir?

- ölçü
- buşaq ölçü zənsiri
- musaidə
- nominal ölçü
- ölçü zənsiri

456 Ölçü zənsiri nədən ibarətdir?

- ölçü həddindən
- ölçü zənsirindən
- qapayışı bənddən
- təşkilədişi bəndlərdən və qapayışı bənddən ibarətdir
- nominallardan

457 Təşkilədişi bəndlərdən və qapayışı bənddən ibarətdir:

- ölçü zənsiri
- ölçü həddi
- hədd ölçüsü
- ölçü
- nominal ölçü

458 Bəndlərin qarşılıqlı yerləşməsinə görə ölçü zənsirlərini hansı ölçü zənsirlərinə bölürlər?

- möstəvi
- möstəvi və fəza

24.12.2017

- hərəkətsiz
- hərəkətli
- fəza

459 Ölşü zənşirini əmələ gətirən ölçülərə nə deyilir?

- ölçü zənşirinin bəndləri
- ölçü bəndi
- ölçü zənşiri
- nominal ölçü
- ölçü hədləri

460 İşçi cizgiddə ölçüləri neçə zənşir şəklində qoymaq lazımdır?

- qapalı
- qeyri-qapalı
- qeyri
- dalğavari
- açıq

461 Hansı cizgiddə ölçüləri qeyri-qapalı zənşir şəklində qoymaq lazımdır?

- qapalı
- hərəkətli
- dalğavari
- işçi
- xətti

462 Ölçü zənşirinin tərtib olunması və təhlili üçün zəruri şərt nədir?

- müsaidənin tapılması
- ölçü
- ölçü konturunun qapalılığı
- ölçü zənşiri
- nominal ölçü

463 Yığılmış məmulatlara aid olan zənşirləri bəzən nə adlandırırlar?

- yığım zənşirləri
- hədd ölçüsü
- ölçü
- ölçü zənşiri
- nominal ölçü

464 Qapalı kontur əmələ gətirən və bilavasitə qoyulmuş məsələnin həllində iştirak edən ölçülərin məşmudur:

- ölçü zənşiri
- ölçü
- hədd
- oturtma
- nominal

465 QOST 16319-80 ilə nəyin edilmişdir?

- detalların yığılması
- heç biri
- terminlər
- ölçü zənşirinin tapılması
- Ölçü zənşirləri sahəsində əsas terminlər, işarələr və təyinlər

466 Ölçü zənşirləri sahəsində əsas terminlər, işarələr və təyinlər müəyyən edilmişdir:

- QOST 16319-79
- QOST 16319-78
- QOST 16319-76

- QOST 16319-80  
 QOST 16319-77

467 Səthlərin emalının qəbul olunmuş ardışılığından asılı olaraq ayırıxa detalın hansı ölçüləri arasında müəyyən qarşılıqlı əlaqə vardır?

- sıfır  
 Həqiqi  
 nominal  
 neytral  
 xətti

468 ..... normal işləməsi üçün onları təşkil edən detallar və bu detalların səthləri biri digərinə nisbətən məmulatın təyinatına uyğun müəyyən vəziyyətdə olmalıdır:

- oturtmanın  
 detalların  
 alətlərin  
 müsaidənin  
 Maşının və digər məmulatın

469 Xətti ölçü zənciri hansı ölçü zəncirinə deyilir?

- Bəndləri bir və ya bir neçə paralel müstəvilərdə yerləşən;  
 Bəndləri bucaq ölçüləri olan;  
 Bəndləri bir birinə paralel olmayan və qeyri paralel müstəvilərdə yerləşən.  
 Bəndləri xətti ölçülər olan;  
 Bəndlərin bir hissəsi paralel digər hissəsi isə paralel olmayan müstəvilərdə yerləşən;

470 Ölçü zəncirində azaldan bənd hansı bəndə deyilir?

- Qiymətinin dəyişməsi nəticəsində qapayıcı bəndin sapmasının buraxıla bilən qiymətini tənzim edən.  
 Detalın emalı, düymün yığılması, yaxud ölçmə prosesində sonuncu alınan bəndə;  
 Qiymətinin dəyişməsi qapayıcı bəndin qiymətinə təsir edən bəndə;  
 Ölçüsü artıqca qapayıcı bəndin qiymətini artıran bəndə;  
 Ölçüsü artıqca qapayıcı bəndin ölçüsünü azaldan bəndə;

471 Fəza ölçü zənciri hansı ölçü zəncirinə deyilir?

- Bəndlərinin ən azı ikisi bir birinə paralel olmayan müstəvilərdə yerləşən;  
 Bəndlərin bir hissəsi paralel digər hissəsi isə paralel olmayan müstəvilərdə yerləşən;  
 Bəndləri xətti ölçülər olan və bir müstəvidə yerləşən;  
 Bəndləri bucaq ölçüləri olan.  
 Bəndlərin bir hissəsi paralel digər hissəsi paralel olmayan müstəvilərdə yerləşən;

472 Yastı ölçü zənciri hansı ölçü zəncirinə deyilir?

- Bəndlərin bir hissəsi paralel digər hissəsi paralel olmayan müstəvilərdə yerləşən.  
 Bəndləri bir birinə paralel olmayan və qeyri paralel müstəvilərdə yerləşən;  
 Bəndləri bir və ya bir neçə paralel müstəvilərdə yerləşən;  
 Bəndləri bucaq ölçüləri olan;  
 Bəndləri xətti ölçülər olan və bir müstəvidə yerləşməyən;

473 Ölçü zənciri nəyə deyilir?

- Verilmiş məsələnin həllində iştirak edən və qapalı kontur təşkil etməyən ölçülərin toplusuna;  
 Qoyulmuş məsələnin həllində birbaşa iştirak edən ölçülərin qapalı konturuna;  
 Vetrilmiş məsələnin həllində qismən iştirak edən və qapalı kontur təşkil etməyən ölçülərin toplusuna;  
 Qoyulmuş məsələnin həllində iştirak etməyən və həm də qapalı kontur təşkil etməyən ölçülərin toplusuna;  
 Qoyulmuş məsələnin həllində iştirak etməyən, lakin qapalı kontur təşkil edən ölçülərin toplusuna;

474 Profilin yerli çıxıntılarının orta addımı :

- a  
 m  
 ş  
 S

s

475 Profilin orta ədədi meyllənməsi:

- Rm
- a
- r
- Ra
- R

476 Profilin ən böyük hündürlüyünü xarakterizə edir:

- r
- R
- m
- Rmax
- Rmin

477 Ən böyük nahamarlıqların orta hündürlüyünü göstərir:

- z
- R
- Z
- Rz
- r

478 Profilin bütün nahamarlıqlarının orta hündürlüyünü göstərir:

- a
- Ra
- R
- r
- A

479 Profilin nisbi dayaq uzunluğu nə ilə işarə olunur?

- z
- T
- p
- tp
- t

480 Ən nöqtə üzrə profilin kələ-kötürlüyünün hündürlüyü nə ilə işarə olunur?

- Rz
- R
- z
- Z
- r

481 Kələ-kötürlüklərin orta addımı nə ilə işarə olunur?

- Sm
- S
- R
- r
- s

482 Profilin orta ədədi meyllənməsi nə ilə işarə olunur?

- r
- Ra
- Z
- M
- R

483 Rmax nəyi göstərir?

- profilin nahamarlığının ən böyük hündürlüyü
- müqavimətin orta ədədi
- naharlıqların şəmi
- hündürlüyü
- ən kiçik hündürlüyü

484 İSO-nun standartlaşdırma üzrə hansı saylı beynəlxalq tövsiyyəsinə uyğun olaraq detalların səthlərinin kələ-kötürlüyünü onların materialından və istehsal üsulundan asılı olmayaraq bir və ya bir neçə parametrlə qiymətləndirmək olar?

- 410
- 468
- 300
- 210
- 400

485 Bəzi hallarda nə vasitəsi ilə səthin fotoşəklini çəkirlər və onu emal edirlər?

- əl
- alətlər
- xüsusi mikroskop
- maşın
- şihazlar

486 Profiloqraf nə vasitəsilə tədqiq edilən səthin üzərində olan çıxıntıların və çökəkliklərin hündürlüklərini sxematik çəkir?

- almaz iynəsi
- iynə
- sap
- xətt
- almaz

487 Kələ-kötürlü səthin real profili haqqında informasiyanı nəyin köməyi ilə alırlar?

- müxtəlif profiloqrafların köməyi ilə
- alətlərlə
- maşınlarla
- mexanizmlərlə
- şihazlar

488 Qiymətləndirmə uzunluğu L nəyə deyilir?

- Kələ-kötürlüyü qiymətləndirilən səthin eninə
- səthin en kəsiyinə
- səthin sahəsinə
- səthin radiusuna
- kələ-kötürlüyü qiymətləndirilən səthin uzunluğuna

489 Kələ-kötürlüyün ədədi qiymətlərini nəyin köməyi ilə təyin edirlər?

- vahidin
- vahid bazanın
- uzunluğun
- bazanın
- düzgün şavab yoxdur

490 Baza xətti nədir?

- profilə nəzərən müəyyən tərzdə çəkilmiş və səthin həndəsi parametrlərini qiymətləndirmək üçün istifadə edilən verilmiş həndəsi formalı xəttidir
- parametrlərin qiymətləndirilməsi üçün xətt
- profilə nəzərən çəkilmiş həndəsi formal xətt
- parametrlərin qiymətləndirilməsi üçün istifadə edilən funksional təyinatlı və formalı xətt
- parametrlərin ölçülməsi

491 Hansı standarta görə səthin kələ-kötürlüyü nisbətən kiçik addımlara malik olan nahamarlıqların baza uzunluğunun köməyi ilə ayrılan hissədə məşmudur?

24.12.2017

- QOST 20042-80
- QOST 25142-80
- QOST 20052-80
- QOST 23152-80
- QOST 25142-82

492 Profilin orta xəttindən kələ-kötürlüyünün hesablanması sistemi neçə adlanır?

- hesablama sistemi
- xətt sistemi
- orta xətt sistemi
- həndəsi sistem
- əvəzölünmə sistemi

493 Baza uzunluğu nə ilə işarə olunur?

- l
- n
- s
- i
- m

494 Vahid baza kimi profilin orta xətti işarə olunur:

- s
- u
- r
- m
- z

495 Real səth nədən ibarətdir?

- bir-birinin ardınca gələn müəyyən qayda üzrə və ya qaydasız yerləşən kiçik çıxıntılardan və çökəkliklərdən
- ancaq çökəkliklərdən
- ancaq kiçik çıxıntılardan
- müəyyən qayda üzrə yerləşən böyük çıxıntılardan və çökəklikdən
- müxtəlif qayda üzrə kiçik çıxıntılardan

496 Səthin kələ-kötürlüyü hansı kateqoriyaya aiddir?

- həndəsi
- funksional
- iqtisadi
- mikrohəndəsi
- mikro

497 Profilin nisbi dayaq uzunluğunun asılılıq əyrisini niyə qururlar?

- İşsi yük altında əmələ gələn dayaq sahəsini təyin etmək üçün
- qrafiklərin yerləşməsinin təyini üçün
- radiusunu təyin etmək üçün
- ümumi sahəni təyin etmək üçün
- davamlılığı ölçmək üçün

498 Ölçmə xəttinin uzunluğu :

- l
- m
- Lw
- w
- h

499 Dalğavariliyin parametrləri nəyə əsasən hesablanır?

- perpendikulyara



24.12.2017

- diametrə
- uzunluğa
- radiusa
- orta xəttə

500 Səthlərin kəmə-kötürlüyünün işarələrini harada yerləşdirirlər?

- cizgilərdə
- detallarda
- çıxarma xətlərində
- konturlarda
- düzgün şavab yoxdur